

# OFF-ROAD RACER SHADOW4WD

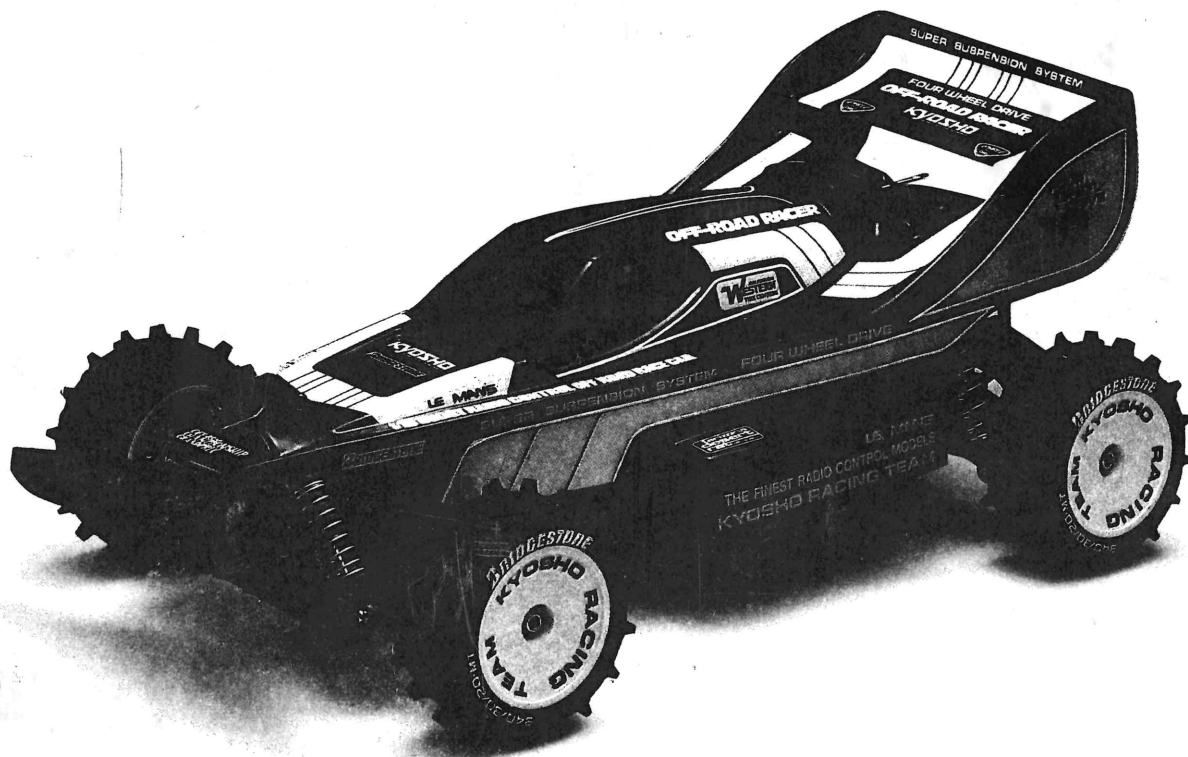

BYGGSATSEN KOMPLETTERERAS MED:  
2-kanals radiostyrning  
Laddkabel eller laddare  
7,2 volt ackumulatorpaket

För monteringen behövs endast enkla handverktyg såsom stjärnskruvmejsel, hobbykniv, sax, radiotång o.dyl.

Se sidan 2 för mer information före köpet

Denna bil är utrustad med en kraftig motor som ger den avsevärd toppfart. Den är inte lämplig att köra med inne i bostadslägenheter etc.

Denna bil är utrustad med en kraftig motor som ger den avsevärd toppfart.

Lämpliga platser att köra på är t.ex. grusplaner och andra utomhusytor.

Körtiden på en uppladdning av ack-paketet är 6-10 minuter beroende på körsätt, underlag etc.

© AB SLOTCAR, STOCKHOLM

**KYOSHO**  
THE FINEST RADIO CONTROL MODELS

SÄLJES I HOBBYFACKHANDELN. DISTRIBUTERAS AV:  
AB SLOTCAR BOX 30191 104 25 STOCKHOLM  
TELEFON: 08 - 53 57 30

028820

LÄS DETTA NOGA INNAN MONTERINGEN PABÖRJAS

Denna bygganvisning är uppbyggd som en bilderbok. Endast där det finns svårighet är detta påpekat med text i bygganvisningen. **STUDERA DÄRFÖR BILDERNA NOGA OCH LÄS IGENOM HELA BYGGANVISNINGEN OCH BEKANTA DIG MED DE DELAR SOM INGÅR I BYGGSATSEN INNAN BYGGET PABÖRJAS.**



Alla skruvar, muttrar etc. måste användas på rätt plats. Om du tar fel på delar eller dimensioner kan det därför saknas detaljer i slutet av bygget. Därför är det viktigt att du verkligen håller reda på alla delar. Behåll smådelarna i sina plastpåsar tills de ska användas och håll upp skruvar etc. i askar etc. så att inte smådelarna försvinner.

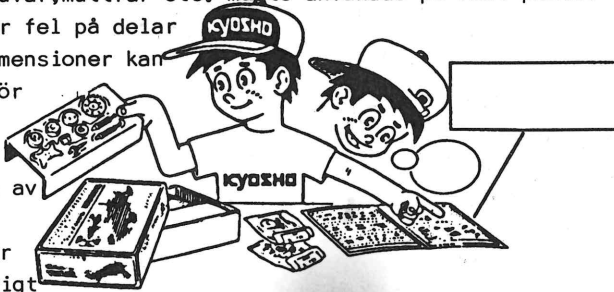

**GREASE** .. Här ska smörja med litet av medföljande fett (Silicone grease) Extra noggrannhet och eftertanke när du ser denna figur!

Två typer av skruvar förekommer. Dels maskinskrudar som har en fin gänga och ofta ska sitta i en mutter och dels finns självgängande skruvar som har en spetsig topp och grövre gänga. Dessa skruvas nästan alltid i hål som är ogängade i plastdetaljer.

Självgängande Grov gänga  
Spetsig  
Maskinskruv Fin gänga  
även som försänkt



Stopskruv  
Sexkanthål

Insexskruv  
Skalle m sexkanthål



Självgängande skruv betecknas ex vis: 3x12TP

Maskinskruv betecknas ex.vis: M3x12

Smådetaljer som kan vara svåra att identifiera är avbildade på sidan 24-25



SJÄLVGÄNGANDE skruvarna får absolut inte dras för hårt så att de gängor de gjort dras sönder.

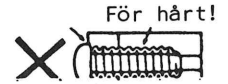
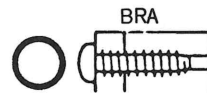

DETTA BEHOVS UTOM BYGGSATSEN

För att göra modellen komplett behövs radiostyrning, ackpaket och laddutrustning.

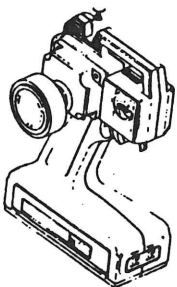

Tänk på att alltid välja en radiostyrning av välkänt märke med tillgång på reservdelar och service.

För att komplettera byggsatsen behövs radiostyrning, laddkabel el. laddare samt 1st ackpaket



01.2306 POWER 7,2 volt ackpaket KYOSHO original ackpaket. Levereras komplett med anslutningskontakt och laddinstruktion



01.2218 RACING ACKPAKET. 7,2 volt. Ger högre spänning och strömuttag om det laddas med t.ex. Lambda-laddaren.

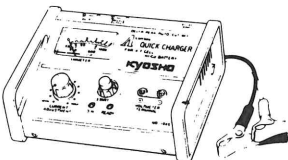

01.1845 LAMBDA automatladdare. Laddar acken till full kapacitet och slår sedan av automatiskt. Anslutes till 12 volt bilbatteri



01.2326 KYOSHO timerladdare för 7,2 volt ackpaket. Fungerar på samma sätt som laddkabeln men har inbyggd timer som håller reda på tiden.

09.1051 SLOT CAR laddkabel, 7,2 V För snabb laddning av ackpaketet. Levereras komplett med krokodilklämmor och laddinstruktion. För anslutning till 12 volt bilbatteri eller bilbatteriladdare.

Reservation för ändringar i tekniska specifikationer, priser etc efter bygganvisningens tryckning

FÖR MONTERINGEN BEHOVS DESSUTOM

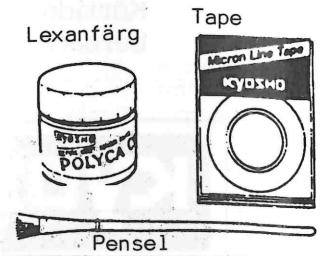
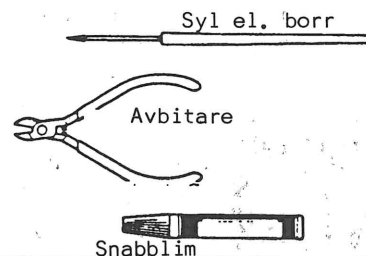
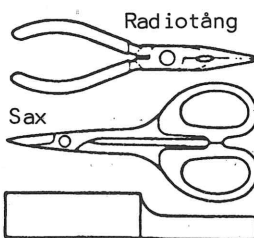
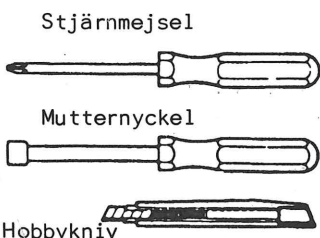

## RADIOSTYRNINGEN

Läs noggrant igenom bruksanvisningen till den radio du valt. Stoppa i batterier och gör ett räckviddstest innan den monteras i bilen. Räckvidden ska vara åtminstone 50-60 m med utdragen sändarantenn och mottagarantennsladd.

På en sändare med spakar är den vänstra till för fartregleringen (spaken uppåt= framåt).

Innan du påbörjar monteringen av servona ska dessa ställas i noll-(neutral-) läge. Koppla på sändaren, mottagaren och servona. Ställ sändarens reglage och trimreglage i mittläge. Nu ställer sig servona i neutralläge. Servooken som monteras enligt bilderna kan nu flyttas om så att de kommer i det läge som anges på bygganvisningens bilder.

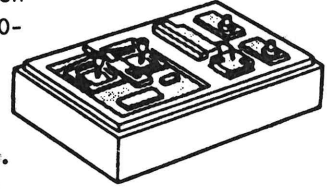

Vid varje del anges i vilken påse eller or. den ligger blisterpacken (plastbubblorna i kartongen). Spara påsetiketten i påsen och vänta med att skära upp plastbubblorna tills delen ska användas så att du lätt kan återfinna varje del.



## 1 FRÄMRE DIFFERENTIAL

Montera 2st differentialer, en till framvagnen och en till bakvagnen

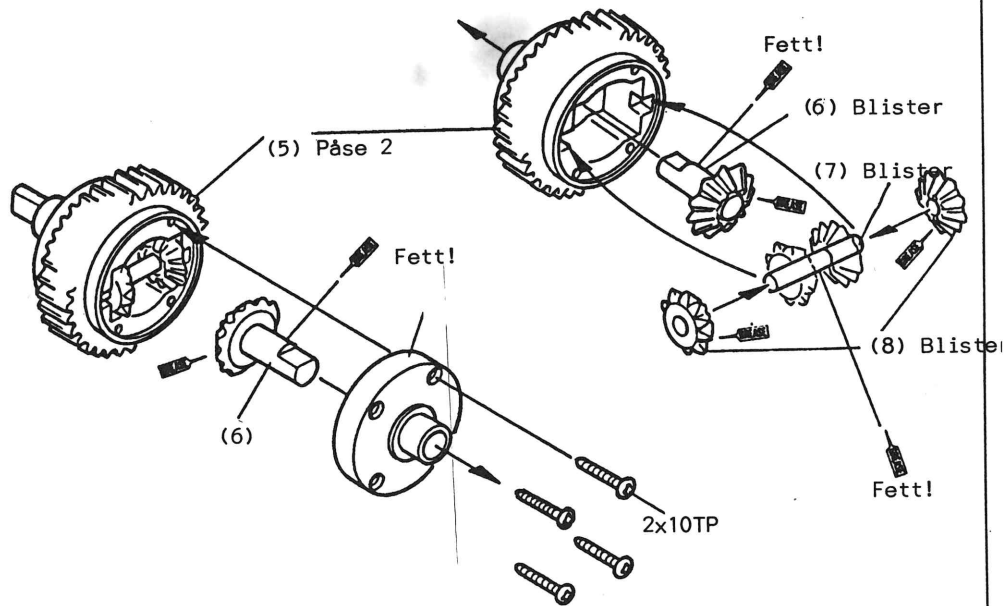
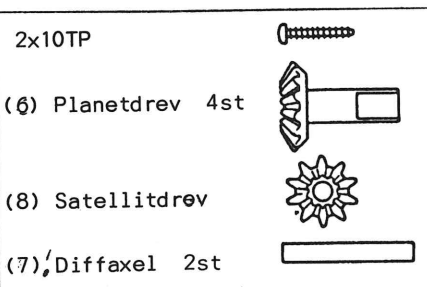

## 2 DRIVKNUTAR

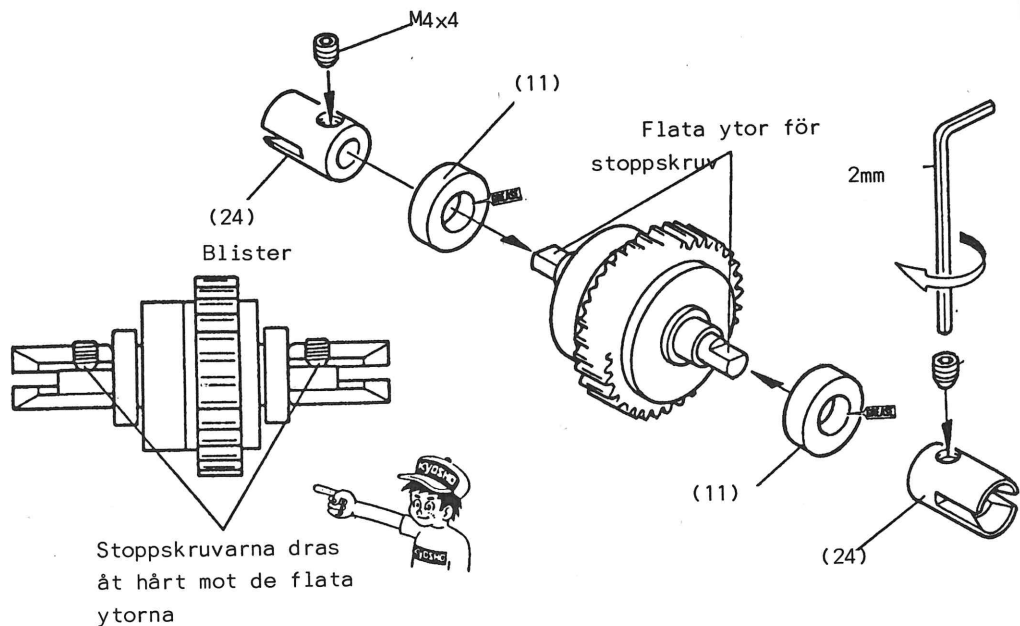
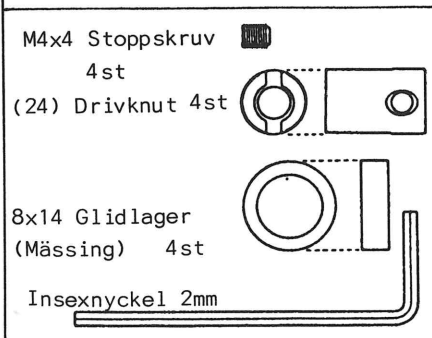

### 3 STÖTDÄMPARNA

(58) O-ring  
av gummi 8st

(64) Kulle-  
sände 4st

(63) C-clips  
2,5mm 4st

(61) Kolvstång, kort 2st

(69) Kolvstång, lång 2st



Plastdelarna skäres försiktigt loss från gjutramen  
Var noga med att putsa av rester från gjutramen

Distaserna (72) & (73) användes  
som mellanlägg för att ställa in  
fjädringens hårdhet.

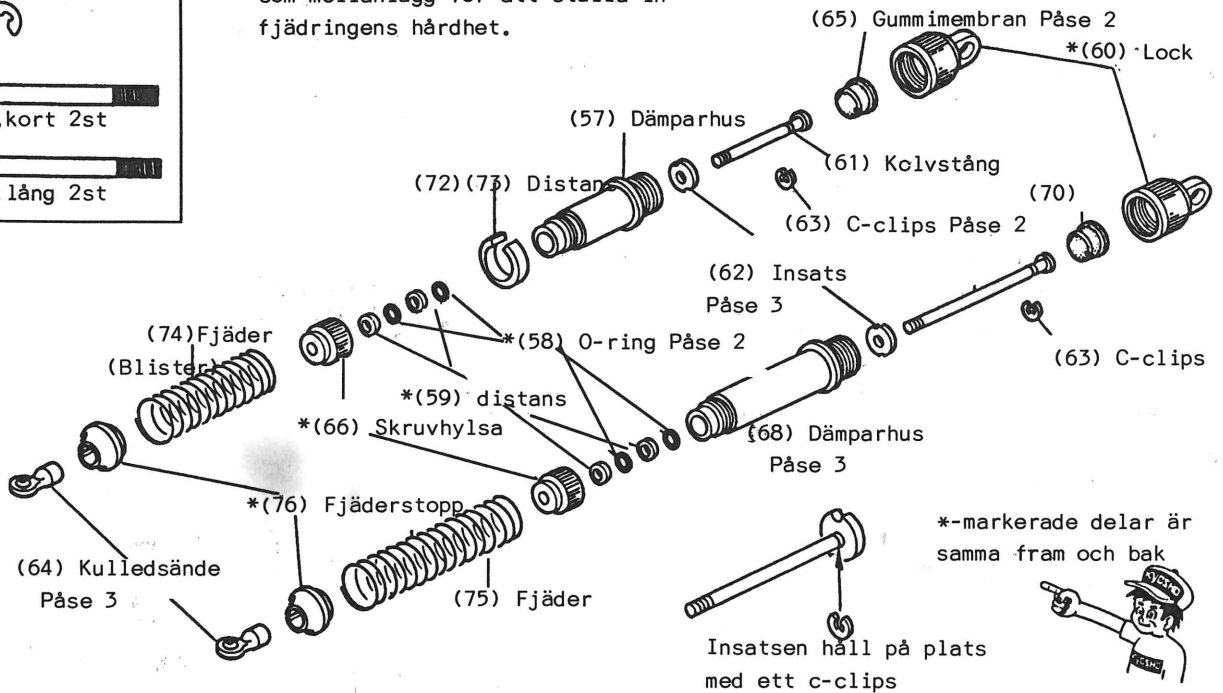

### 4 PÅFYLLNING AV OLJA I STÖTDÄMPARNA

1.

Drag ned kolven i botten  
och droppa i medföljan-  
de olja. Fyll dämparen  
ända upp till kanten  
Försök att undvika  
att det kommer i luft  
bubblor. Om du fått  
i luftbubblor låt  
dämparen vila en stund  
så att bubblorna fly-  
ter upp och fyll på  
mer olja.



2.

Skruva sakta på locket (med  
membran) så att överskotts-  
olja kan rinna ut. Skruva endast  
åt locket med handkraft så att  
membranet inte  
förstörs



3. Drag kolven upp och ned så att  
'du känner att dämparen går  
jämnt

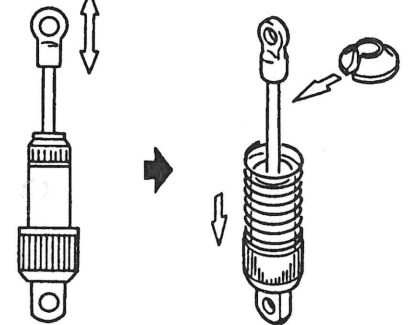

Montera fjädern. Tänk på  
att den långa fjädern ska  
sitta på den långa dämparen



4. Justera genom att skruva kulle-  
sändan ut eller in, så att höger  
och vänster dämpare blir exakt  
lika långa.



# 5

## SERVORÄDDARE

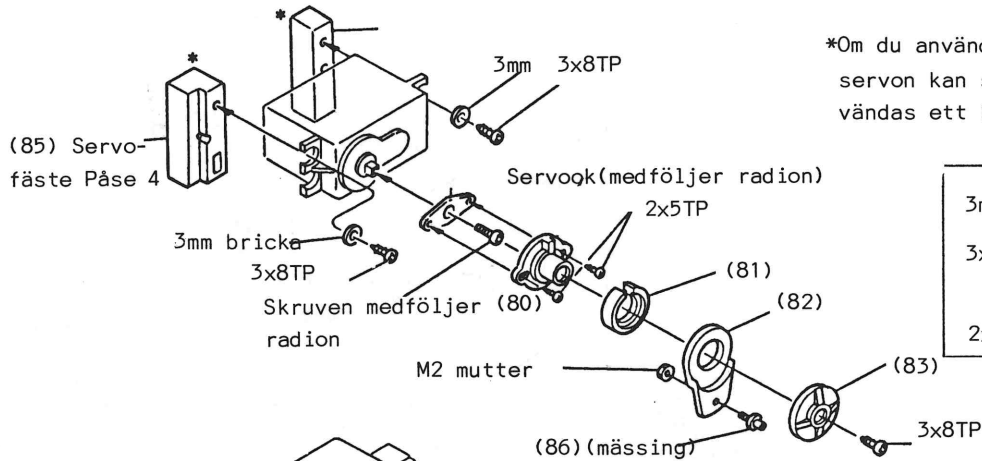

3mm bricka 2st	
3x8TP 3st	
2x5TP 1st	

# 6

## MONTERING AV STYRSERVO

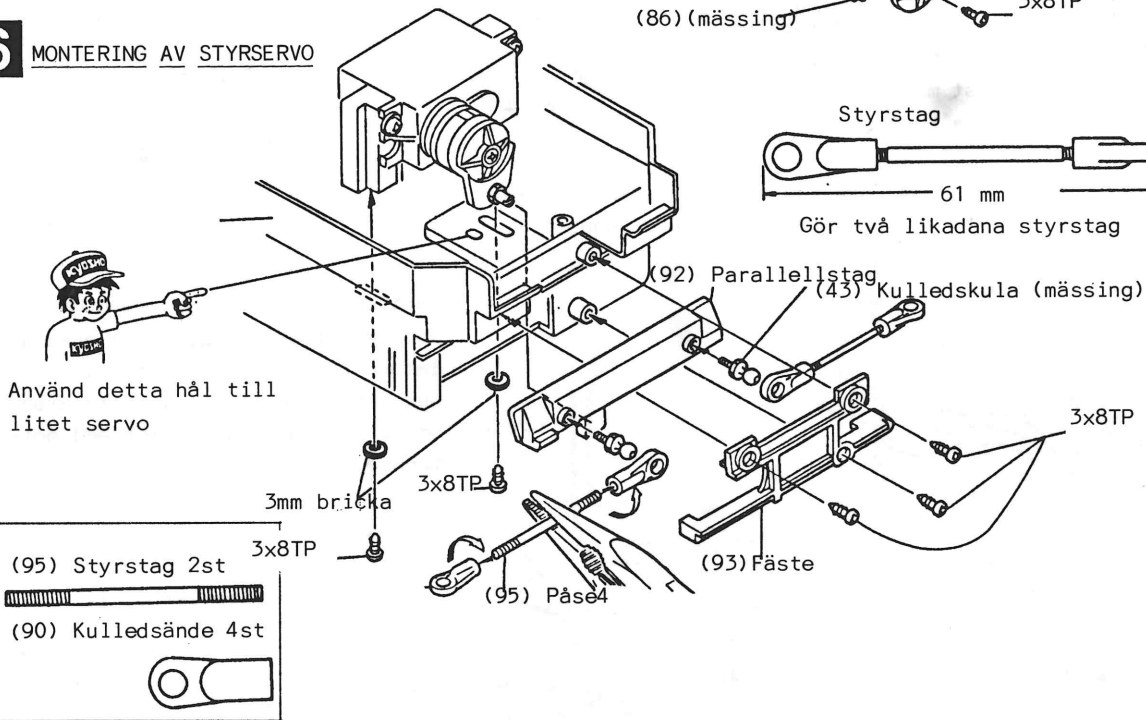

(95) Styrstag 2st	
(90) Kulle 4st	

# 7

## SERVO FÖR FARTREGLAGE



Justera in servofästet (88) efter servots mått innan det monteras

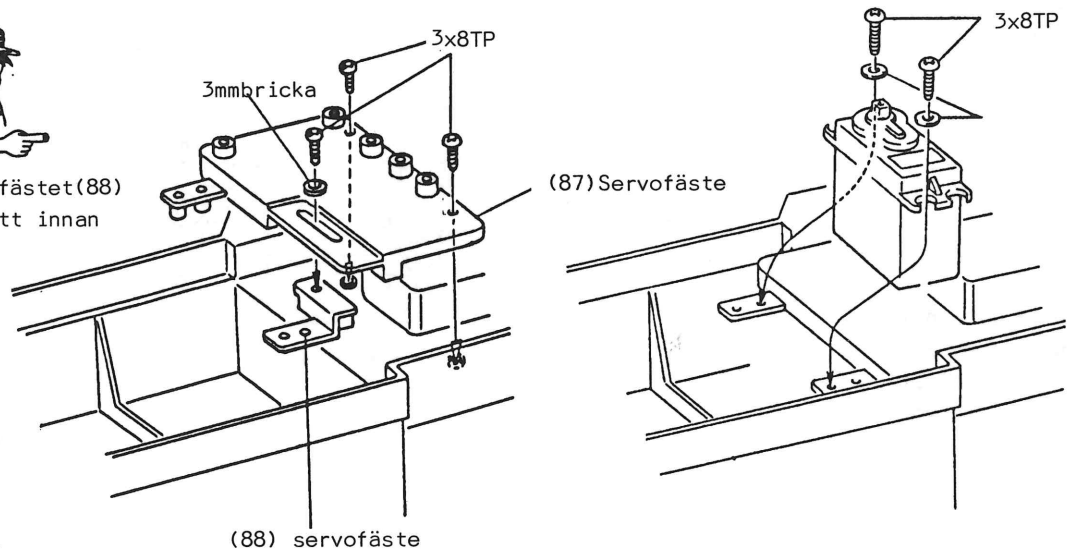

3x8TP 5st	
Bricka 3mm	

# 8 FARTREGLAGE



Denna modell kan användas tillsammans med en radio utrustad med en s.k. BEC-krets. BEC kretsen gör att radion kan ta sin ström direkt från ack-paketet. För anslutning, se även radiotillverkarens anvisningar. Om du har en radio utan BEC se även steg 8.4

## 1. Montering av fartreglaget

- (127) Anslutning
- (122) Hylsa
  - (125) Hållare för släpkontakt 2st
  - (126) Släpkontakt 2st
  - (122) Skruvhylsa
  - (124) Fjäder
  - (119) Kuller 4,5mm
  - (120) Låsring
  - M3 Mutter (mässing) 2st

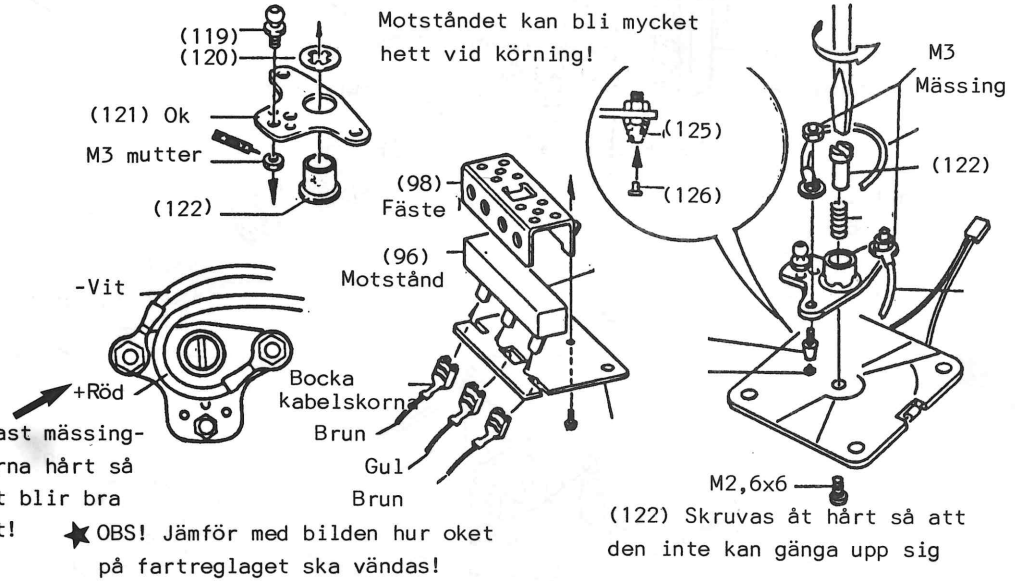

## 2. Montering i bilen

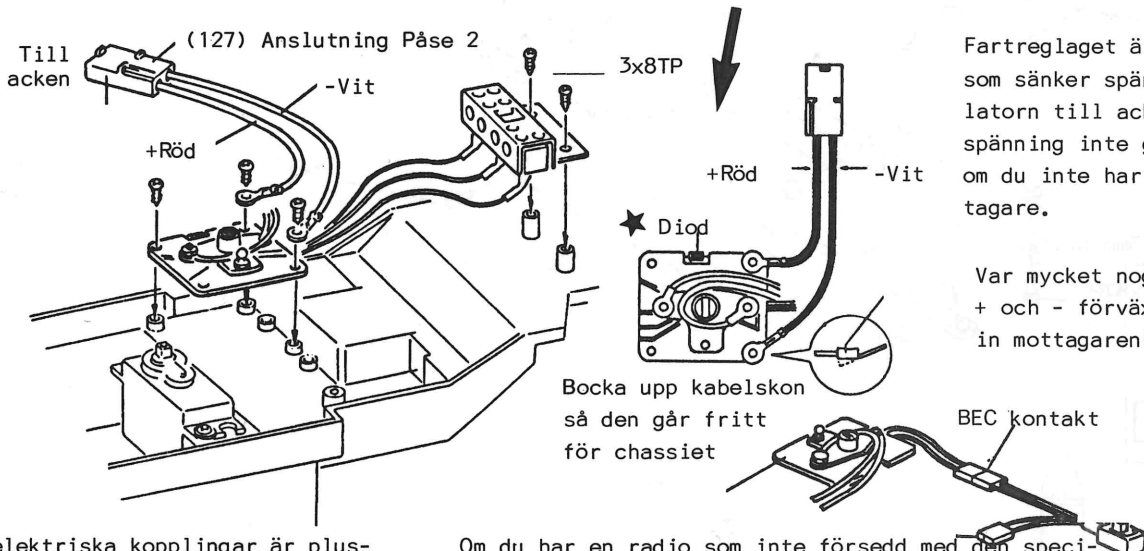

Fartreglaget är försett med en diod som sänker spänningen från ackumulatören till acken så att full spänning inte går in i mottagaren om du inte har en BEC försedd mottagare.

Var mycket noggrann så att inte + och - förväxlas när du kopplar in mottagaren! Kopplar du in

I elektriska kopplingar är pluskabeln alltid **röd**. Minuskabeln kan däremot variera. Tex. svart, blå, vit. Var mycket uppmärksam på detta!

Om du har en radio som inte försedd med den speciella BEC kontakten kan kablarna lika gärna lödas ihop. Var noga så att inte + och - förväxlas!

Välj ett servook med utseende enligt bilden. Finns inget likadant kan modifiera något likn.

Längden på linken till fartreglaget avpassas så, att fartreglaget står i neutralläge när servot är i neutralläge.

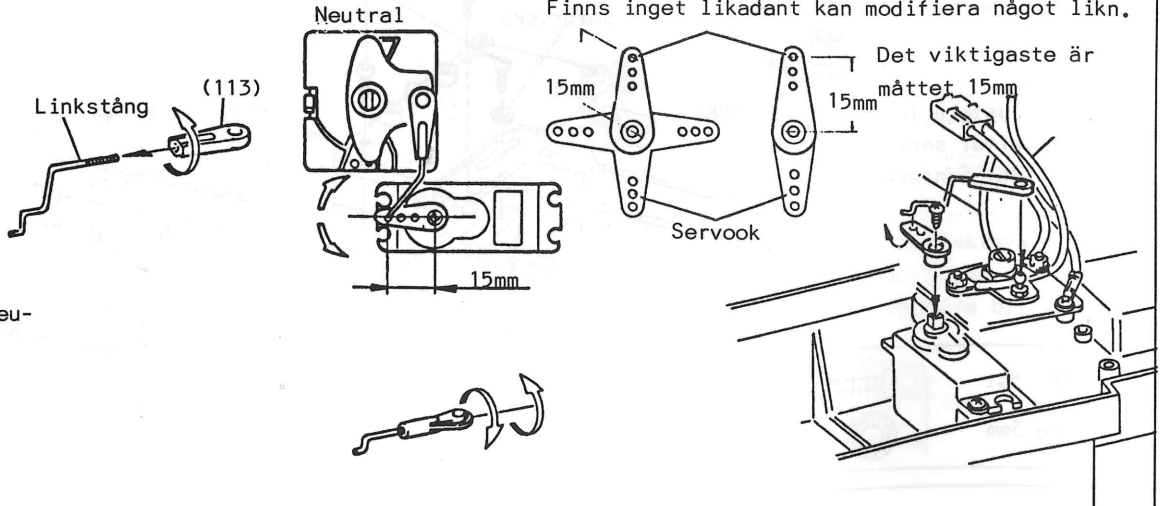

Längden på linken till fartreglaget avpassas så att fartreglaget står i neutralläge när servot står i neutralläge. Linken förkortas eller förlängs genom att (91) skruvas in eller ut.

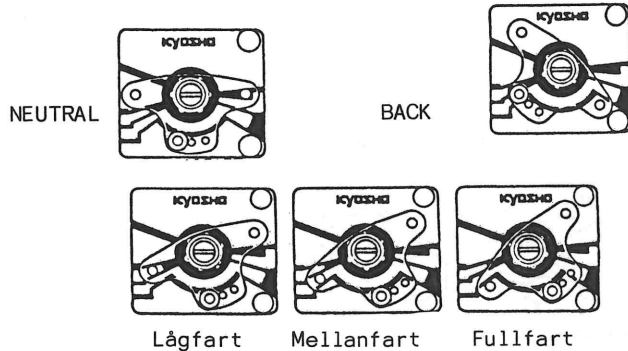

Om du inte kan få fulla utslag enligt bilderna kan linkstängan behöva flyttas utåt på servooket.

Strömmen till motorn och därmed hastigheten på bilen regleras genom att fart reglaget kopplar strömmen via ett motstånd i låg och mellanfart eller på fullfart genom att koppla strömmen direkt från acken in i motorn. På backläget fås samma hastighet som på mellanfarten framåt. Backläget är inte tänkt för någon form av precisionskörning utan endast att användas för att backa loss bilen från ev hinder o.dyl.

## 9

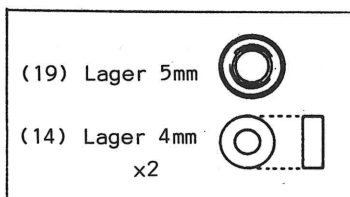

Alla lagringar måste smörjas med fett!

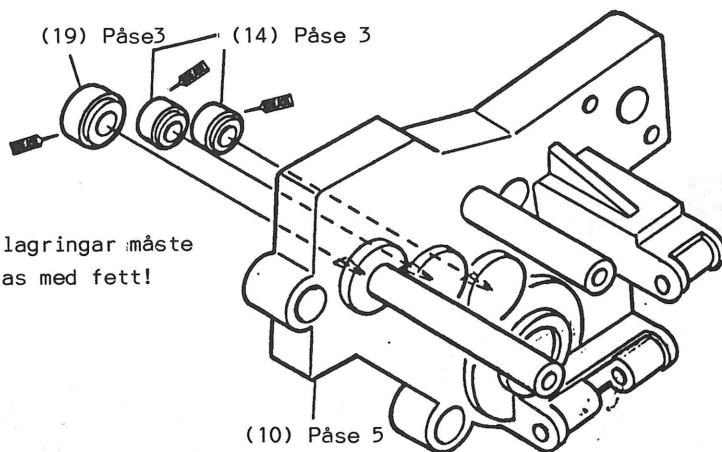

## 10 FRÄMRE VÄXELHUS

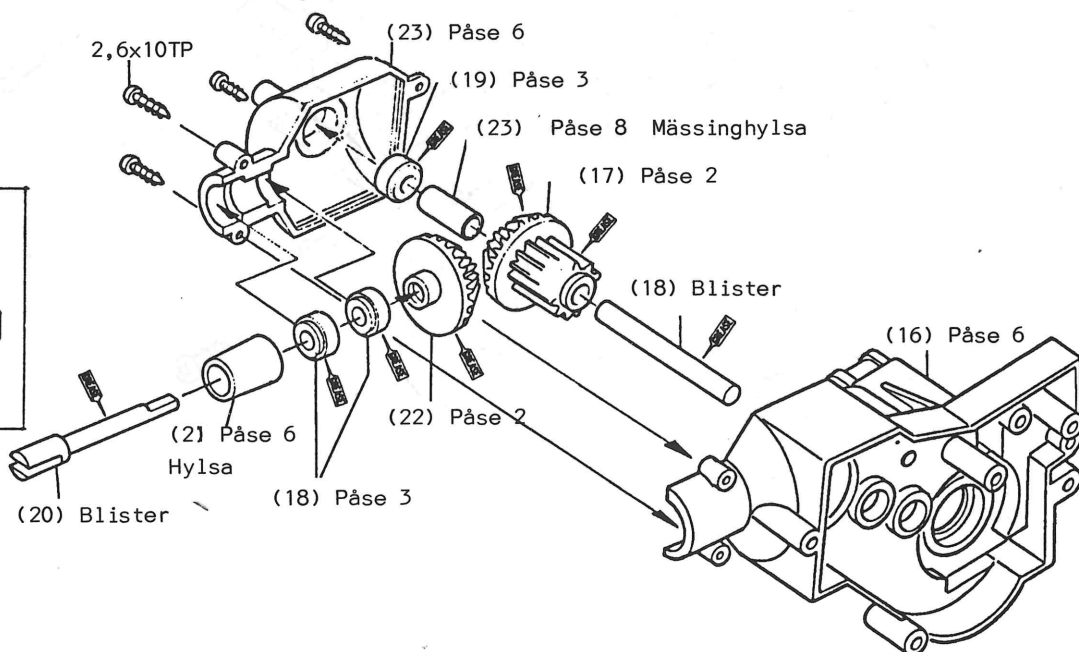
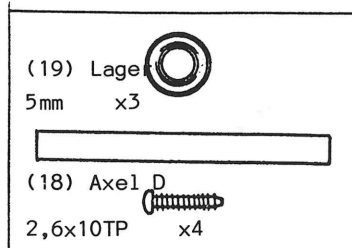

# 11 VÄXELHUS

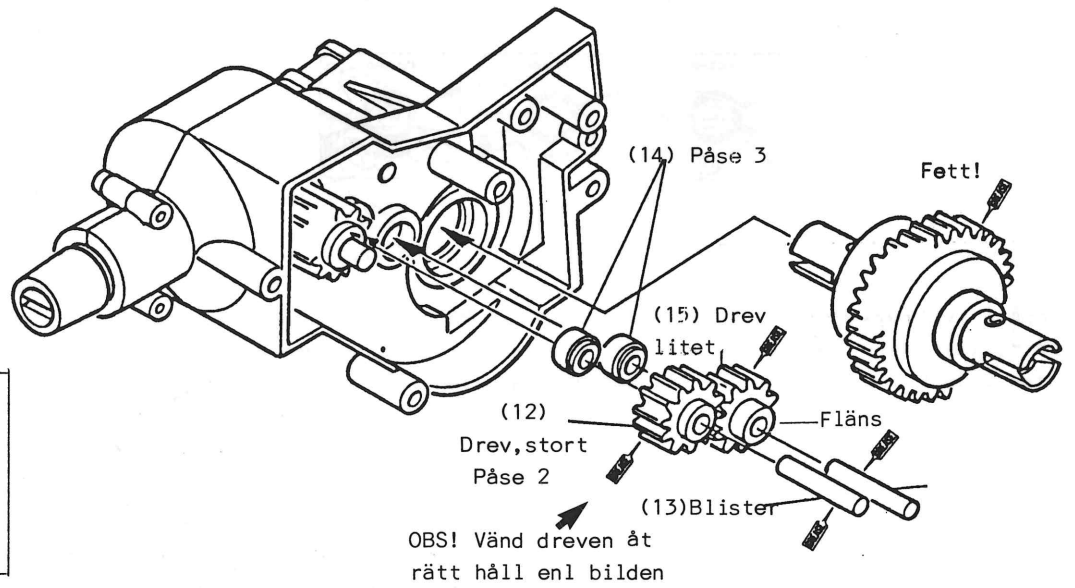

(14) Lager 4mm  
(plast) x2



(13) Axel x2



# 12 MONTERING AV VÄXELHUS

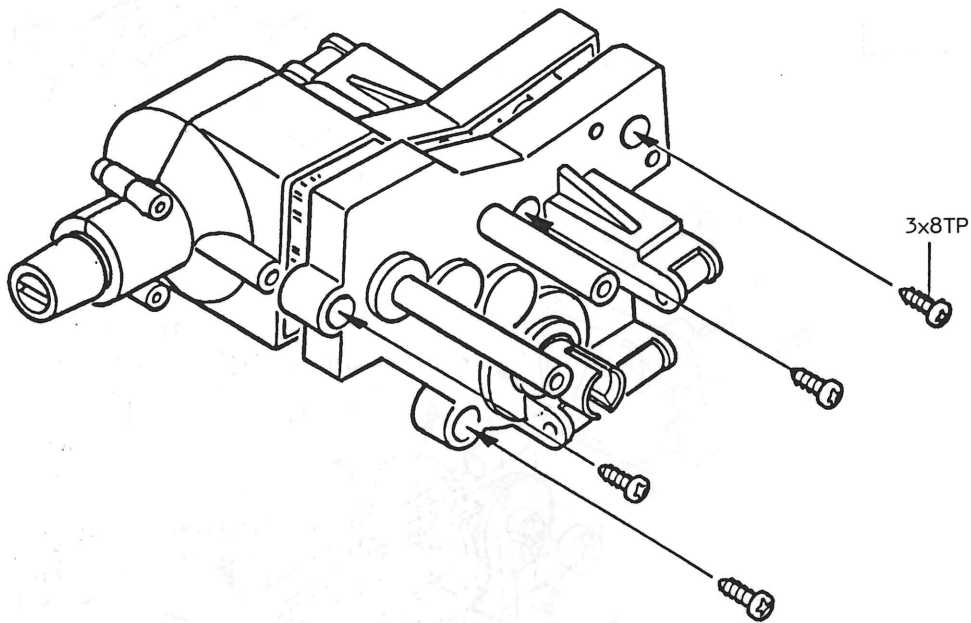

3x8TP x4





### 13 STYRSPINDLAR

Montera på motsvarande sätt på vänster sida  
(42) & (46) har ett ingjutet L  
i de delarna som sk sitta på vän-  
ster sida och R för höger sida

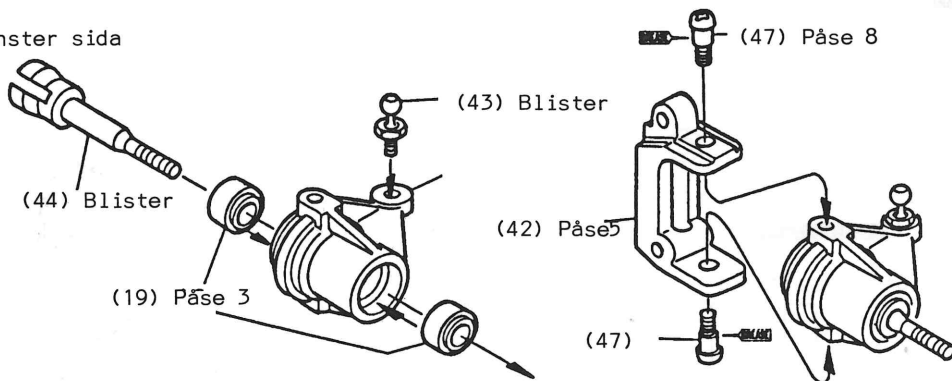
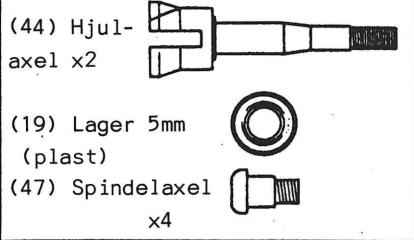

### 14 UNDER BÄRARMAR

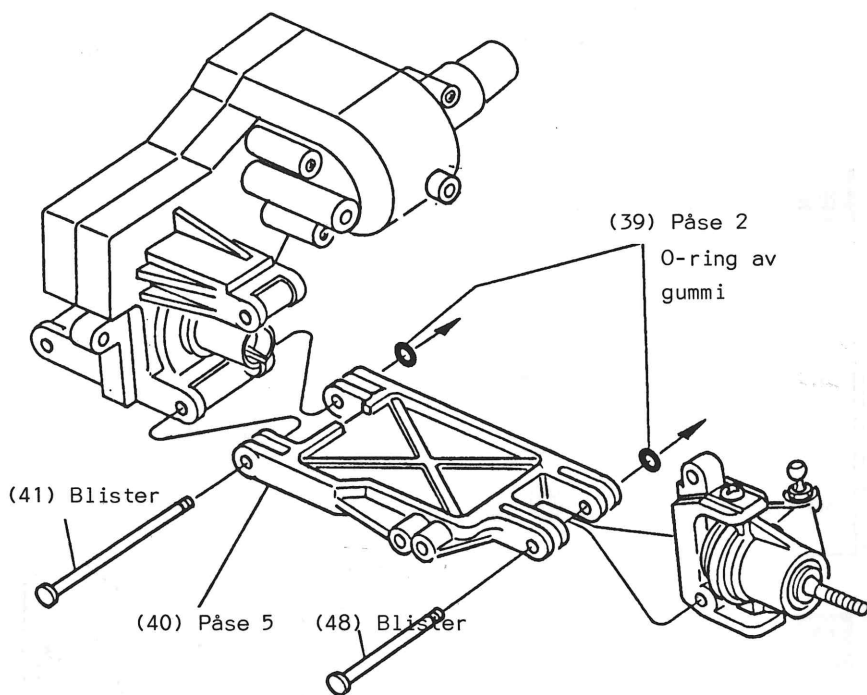
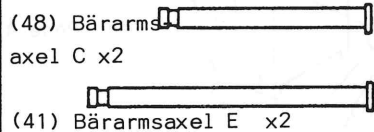

### 15 ÖVRE BÄRARMAR

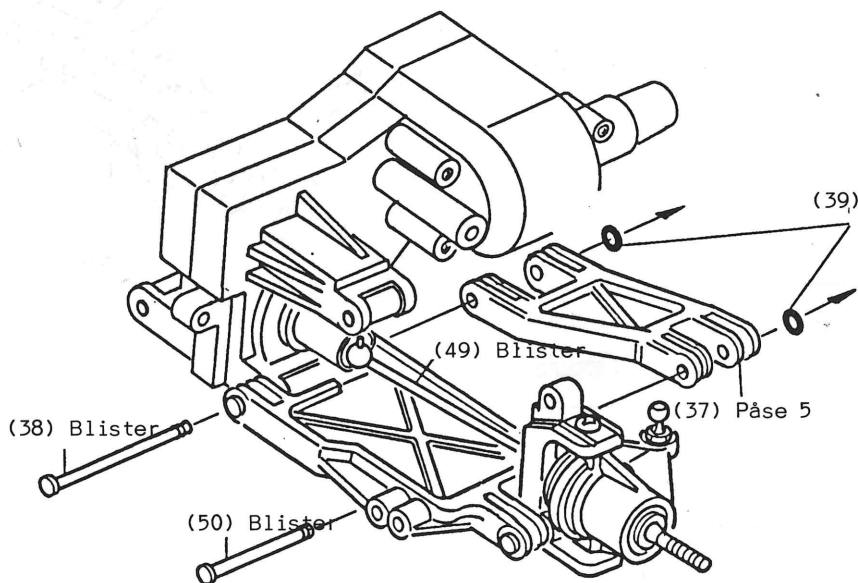
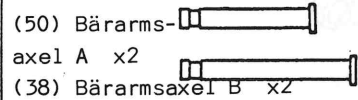

# 16 FÄSTE FÖR STÖTFÄNGARE

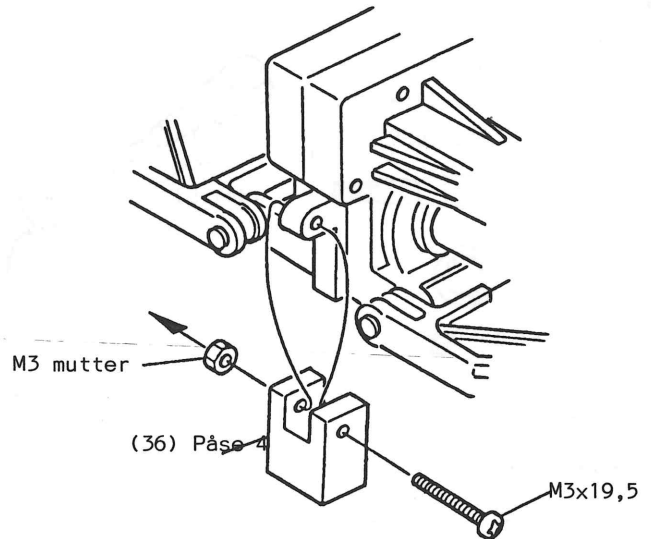
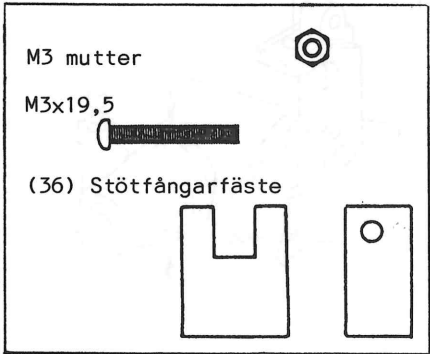

# 17 MONTERING AV FRÄMRE STÖDÄMPARE

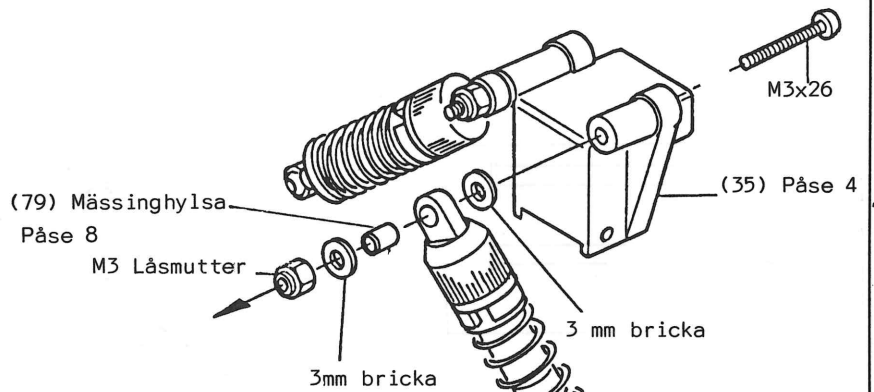
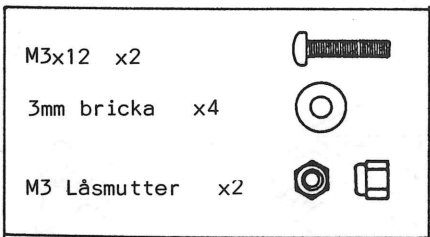

# 18

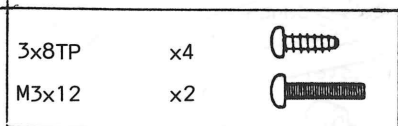
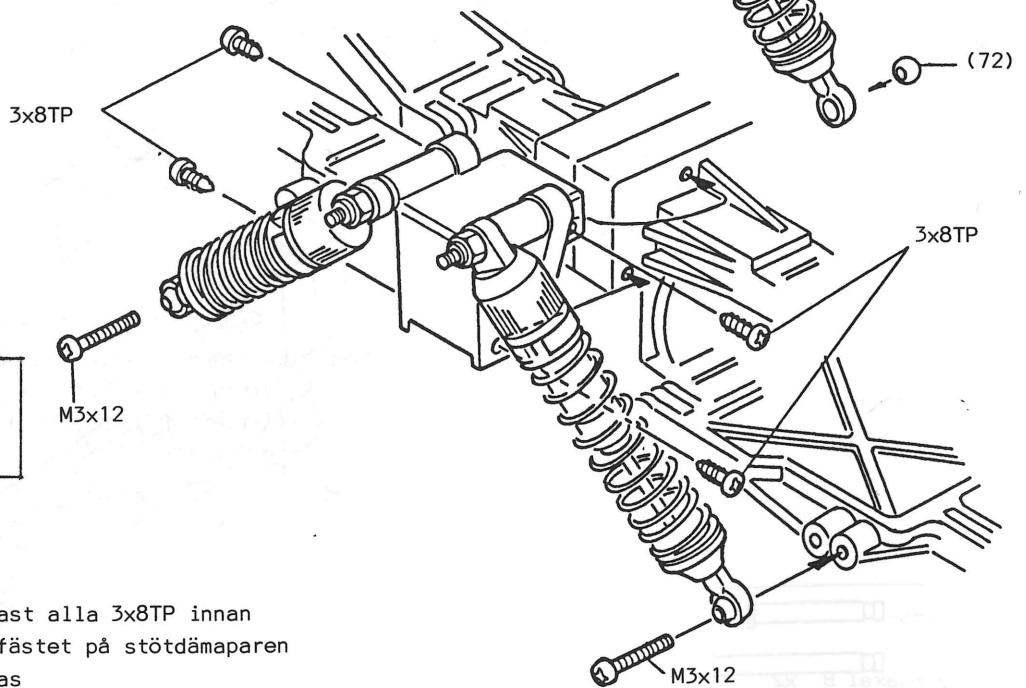

Drag fast alla 3x8TP innan nedre fästet på stötdämparen monteras

**19**

OBS! Alla lager och axlar i växelhuset **måste** smörjas med fett! Använd en liten mängd fett på varje ställe.

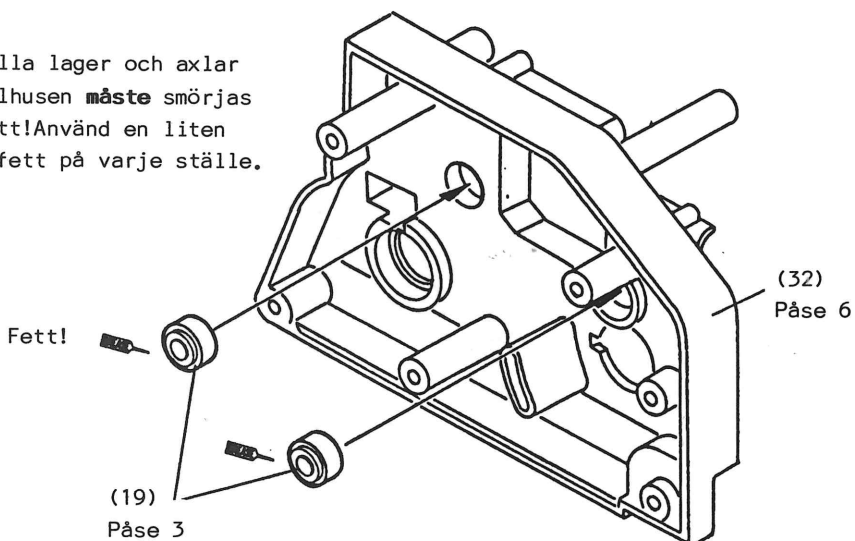

(19) Lager 5mm  
(plast) x2



## 20 MONTERING AV BAKRE VÄXELHUS

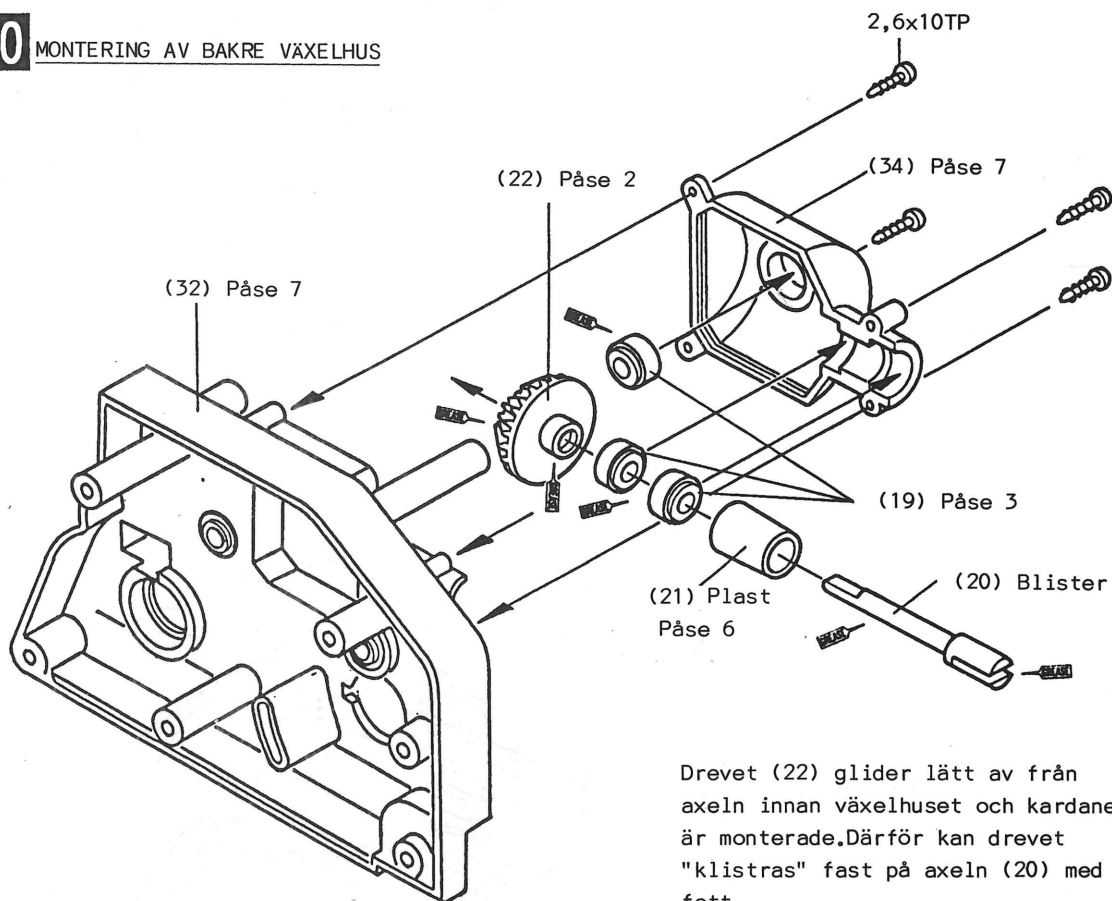

Drevet (22) glider lätt av från axeln innan växelhuset och kardanen är monterade. Därför kan drevet "klistras" fast på axeln (20) med fett.

(19) Lager 5mm  
(plast) x3



2,6x10TP x4



## 21 VÅXELHUSETS DREV

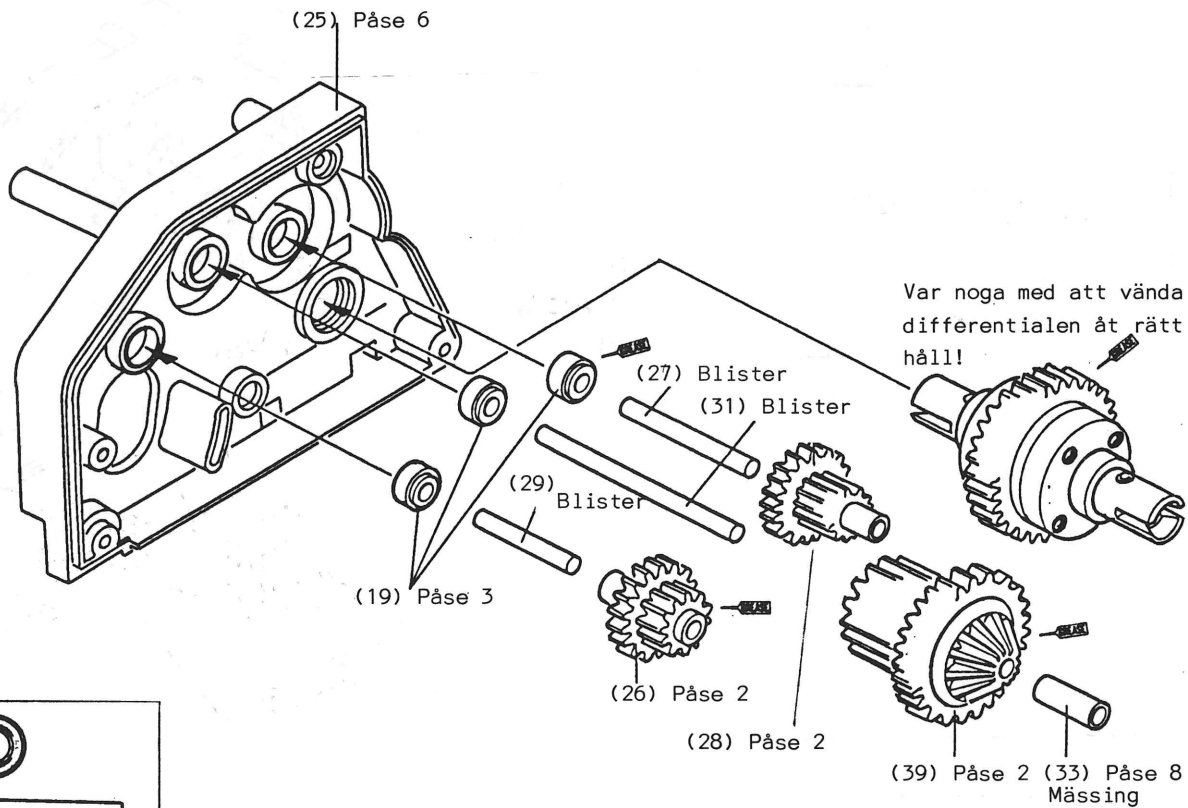

(19) Lager 5mm  
(plast) x3

(29) Axel B

(27) Axel C

(31) Axel E

## 22 MONTERING AV VÅXELHUS

3x8TP x3

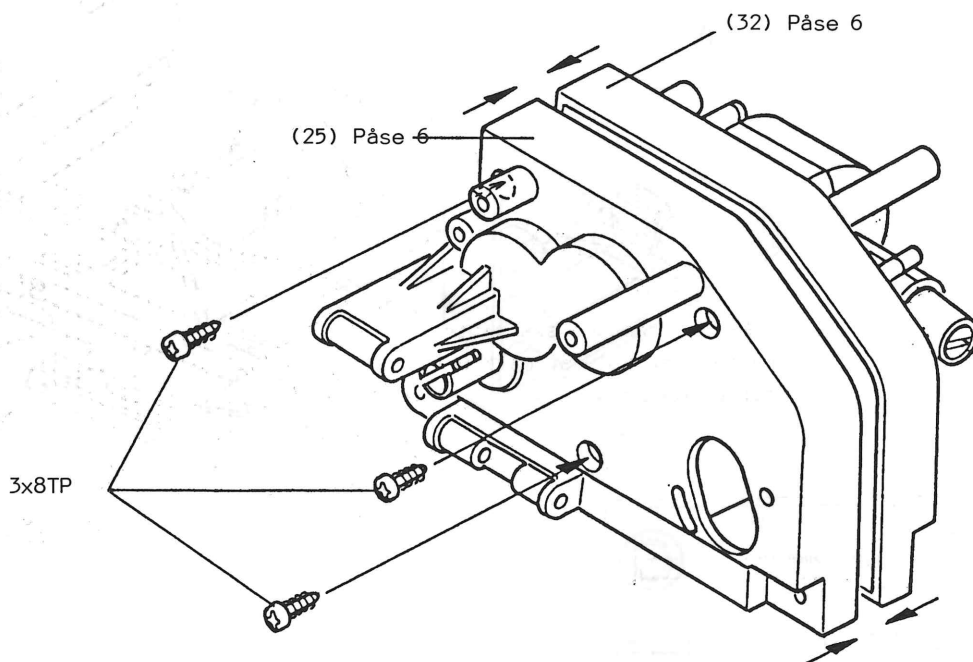

## 23 BAKRE HJUESPINDLAR

(44) Hjulaxel bak x2



(19) Lager 5mm  
(plast) x4



Höger spindel är märkt med ett ingjutet R och vänster med ett L

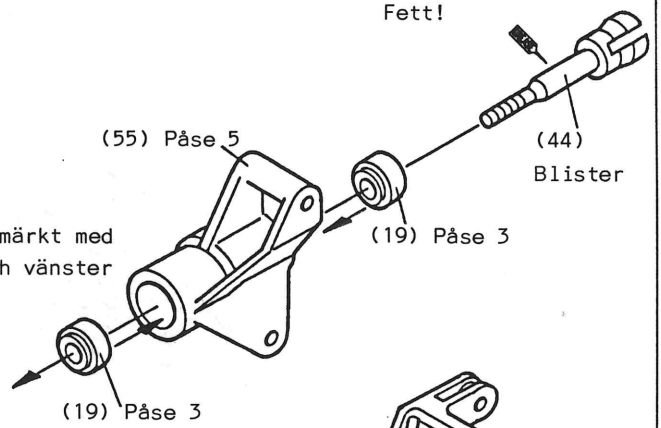

## 24

(56) Bärarmsaxel D x2

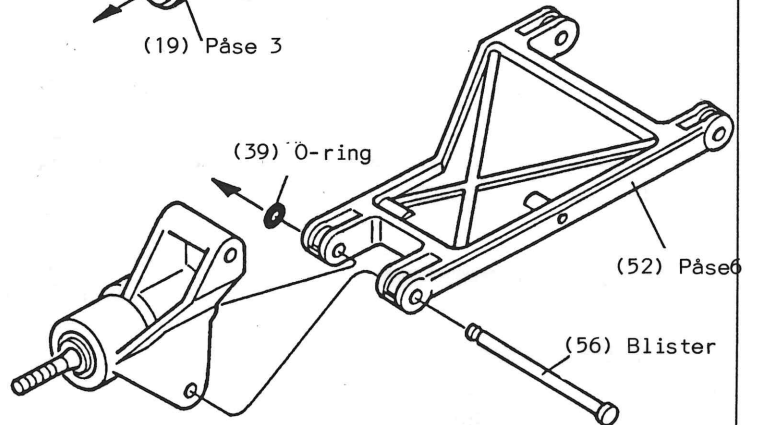

## 25 MONTERING AV BAKRE BÄRARMAR



Bärarmarna som ska sitta på Vänster sida är märkta L och på Höger R

(48) Bärarmsaxel C x4

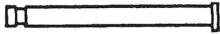



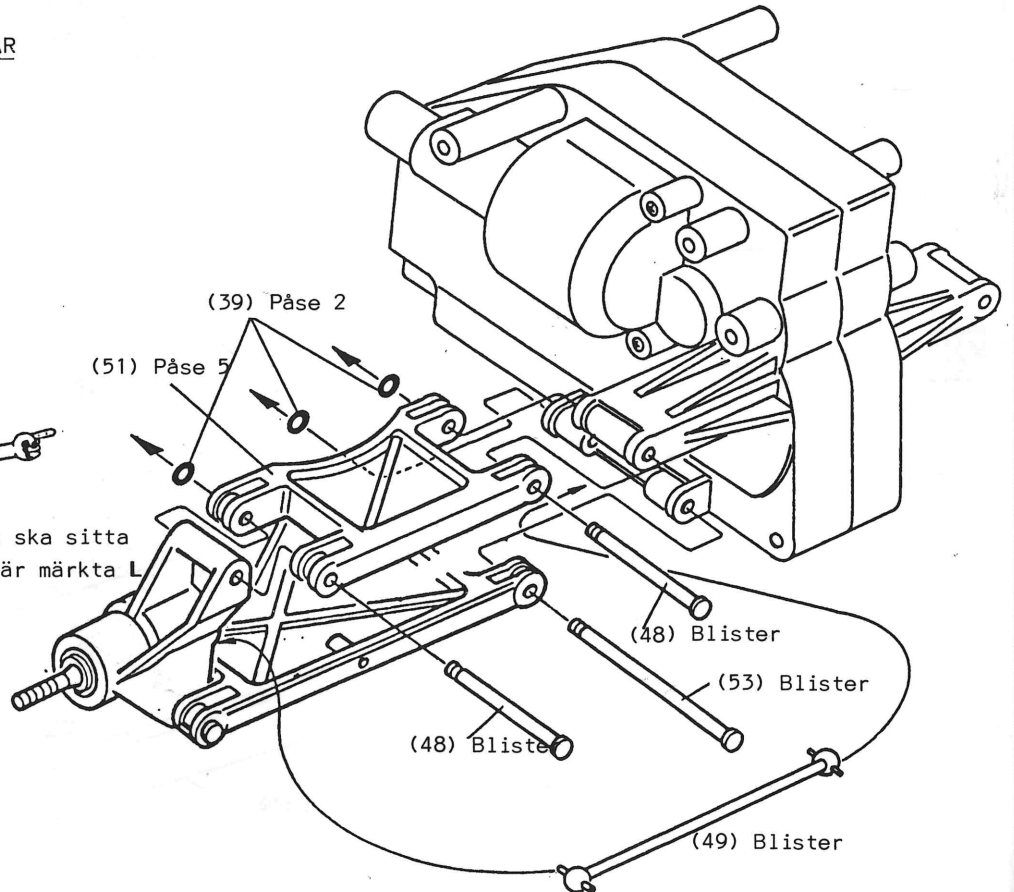

(53) Bärarmsaxel F x2

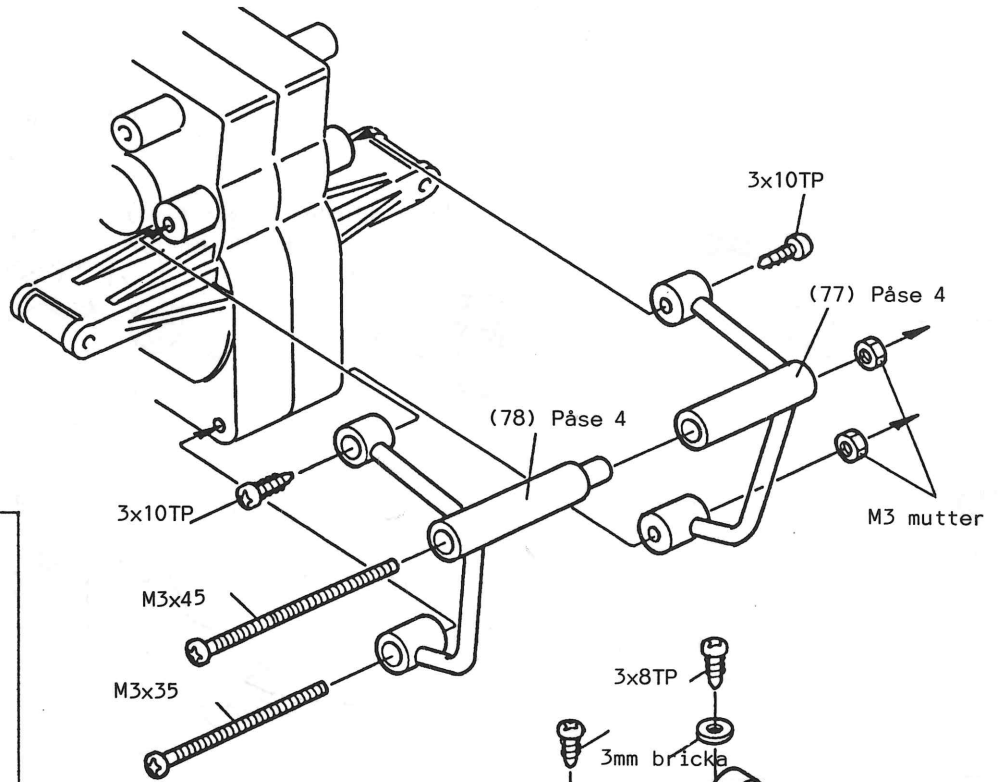



**26** BAKRE STÖTFANGARE

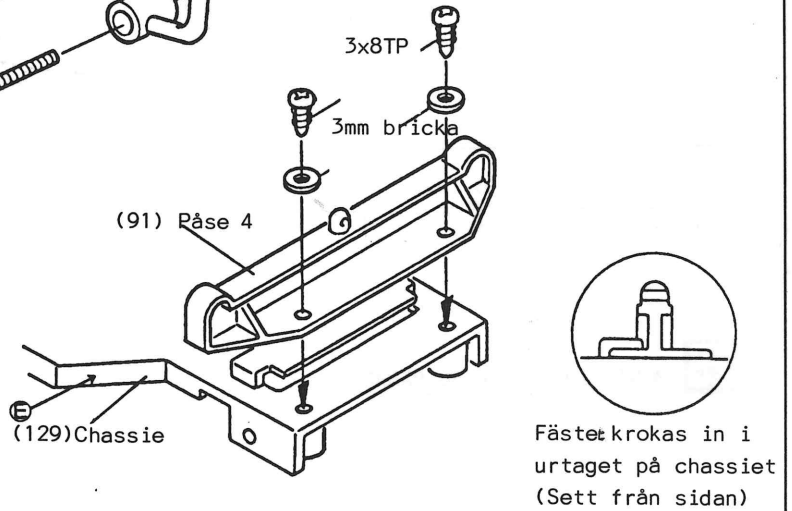

- 3x10TP x2 
- M3x45 
- M3x35 
- M3 mutter x2 

**27** BAKRE STÖTDÄMPARFÄSTE



- 3x8TP x2 
- 3mm bricka 

**28** STOPP FÖR ACKEN

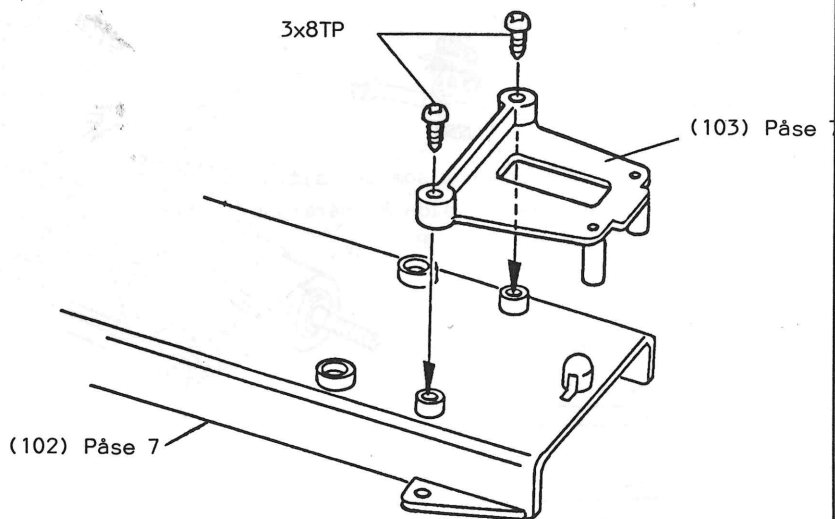

- 3x8TP x2 

## 29 MONTERING AV MOTOR

Motordrevets läge bestäms med hjälp av distansen (130)

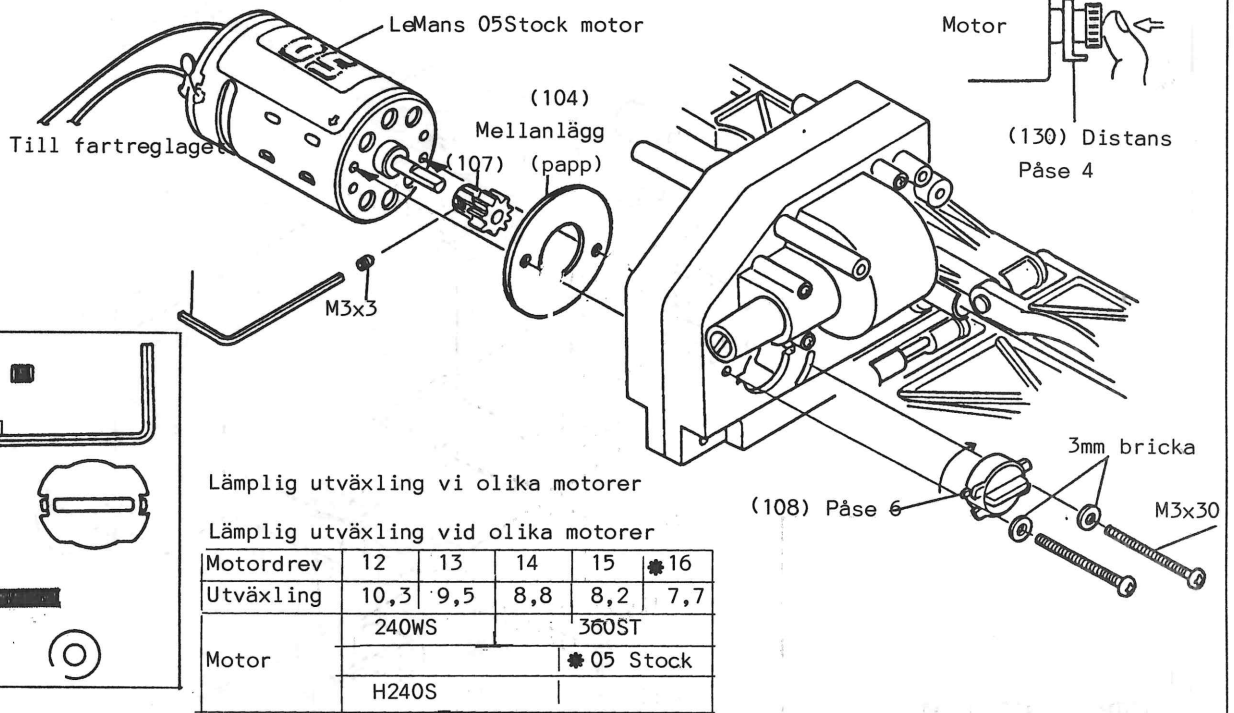

\*Ingår i byggsatsen  
Tänk på att körning med för stort motordrev kan medföra överbelastning på motor och fartreglage!

## 30 BAKRE OCH FRÄMRE VÄXELHUS SAMT KARDAN

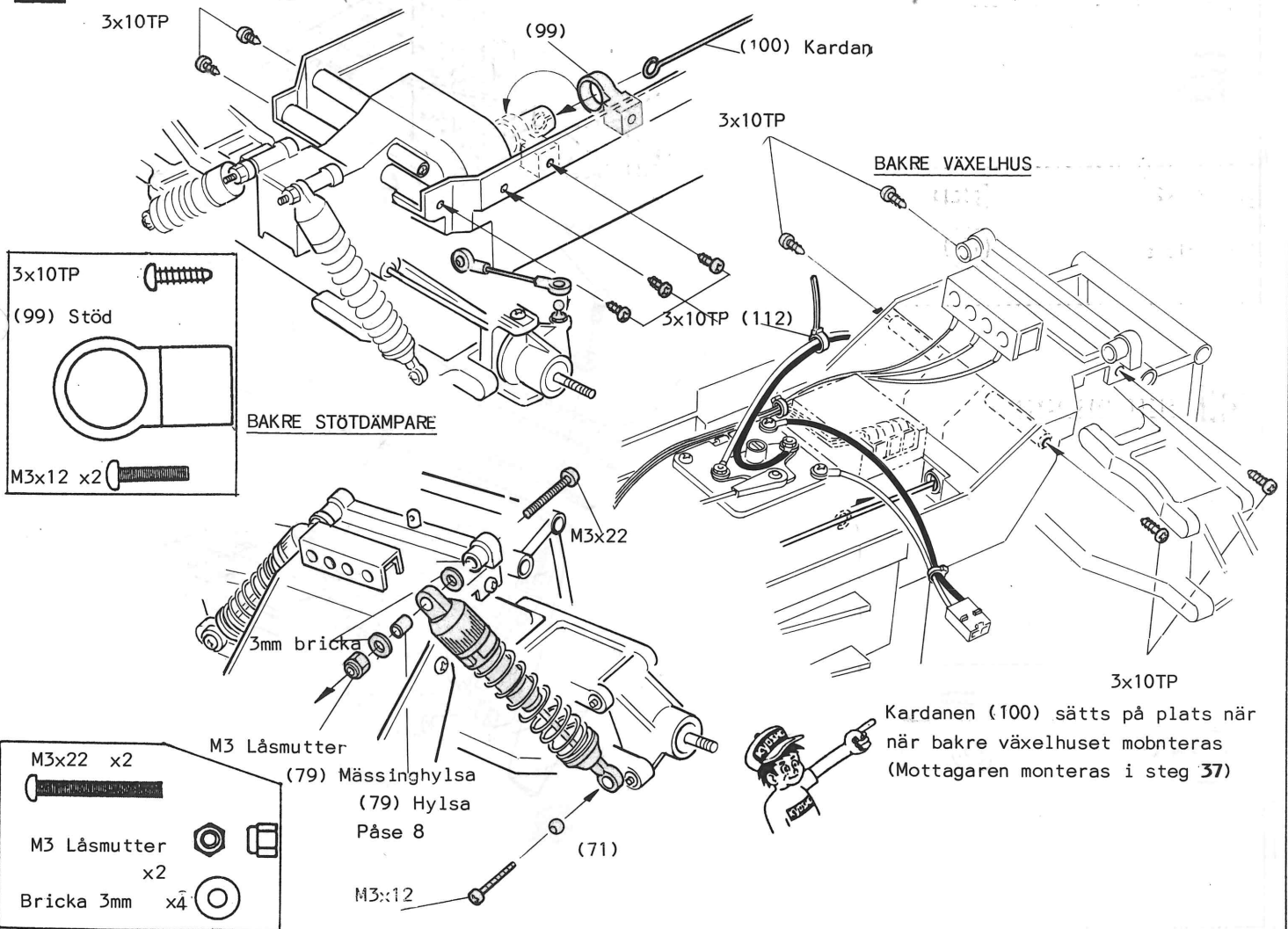

### 31 MONTERING AV ACKHALLARE

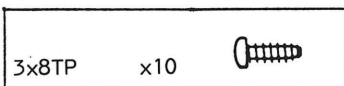
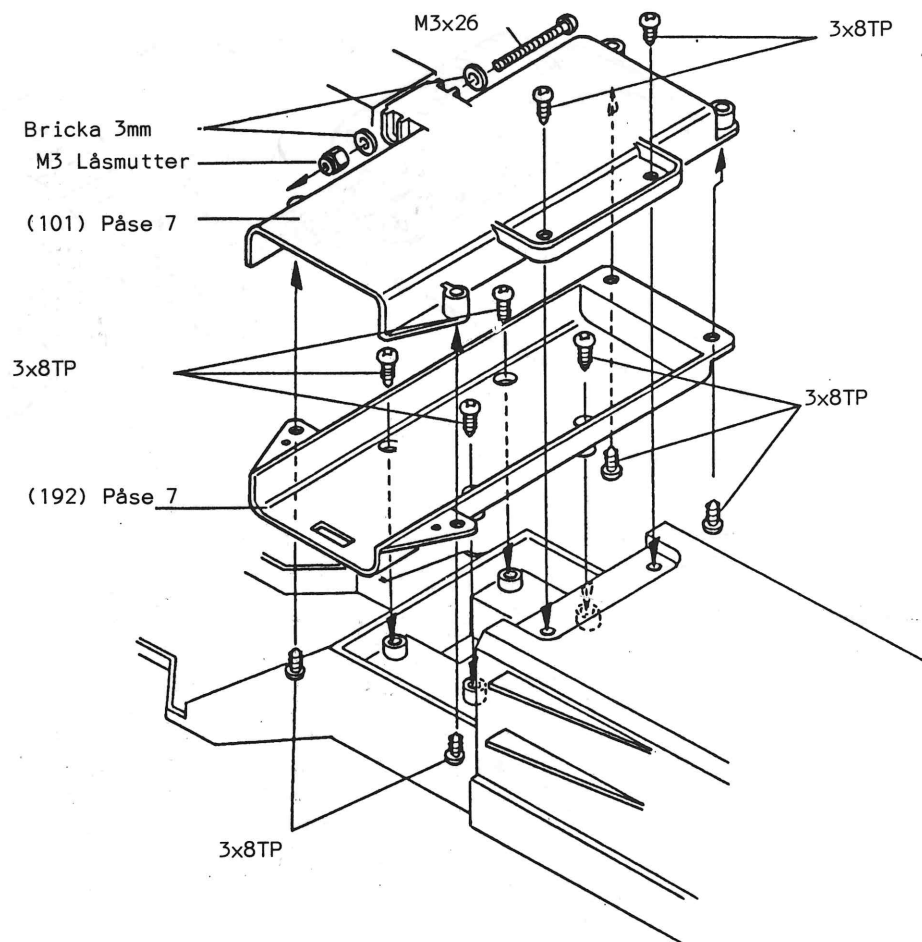

### 32 MONTERING AV STÖTFANGARE

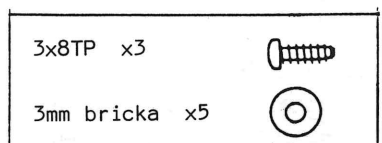
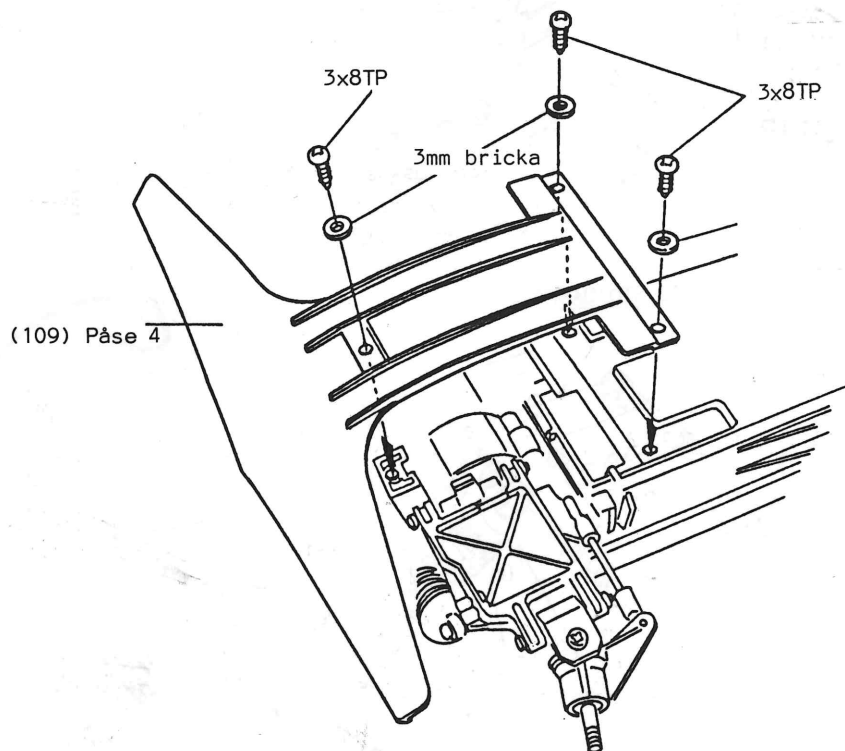



### 33 MONTERING AV HJUL

Om fälgdelarna går trögt att montera montera kan de fuktas med litet tvålsvatten.

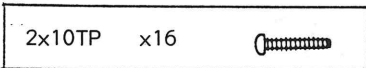
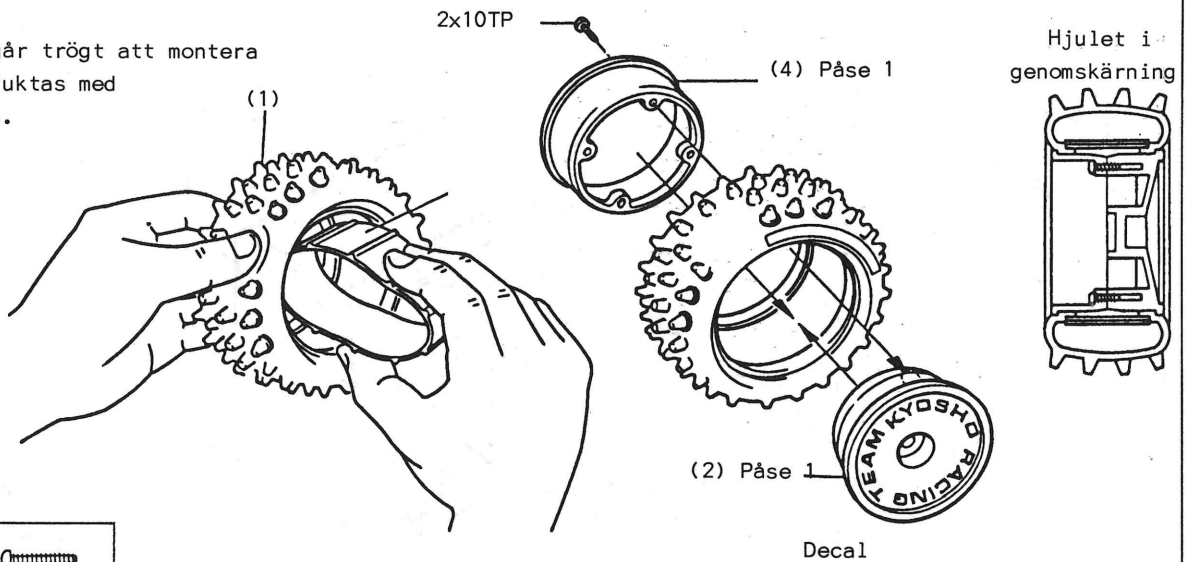

### 34

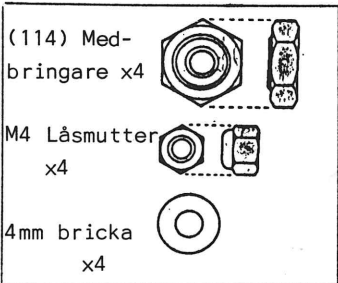
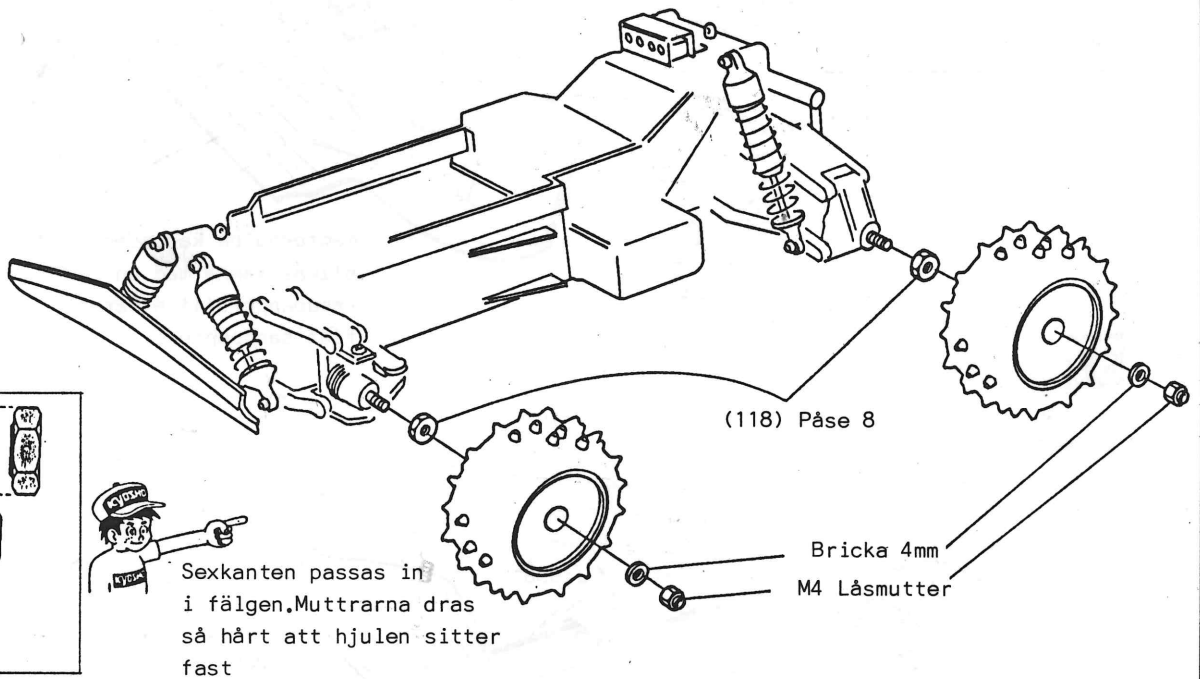

### 35 MONTERING AV MOTTAGARE

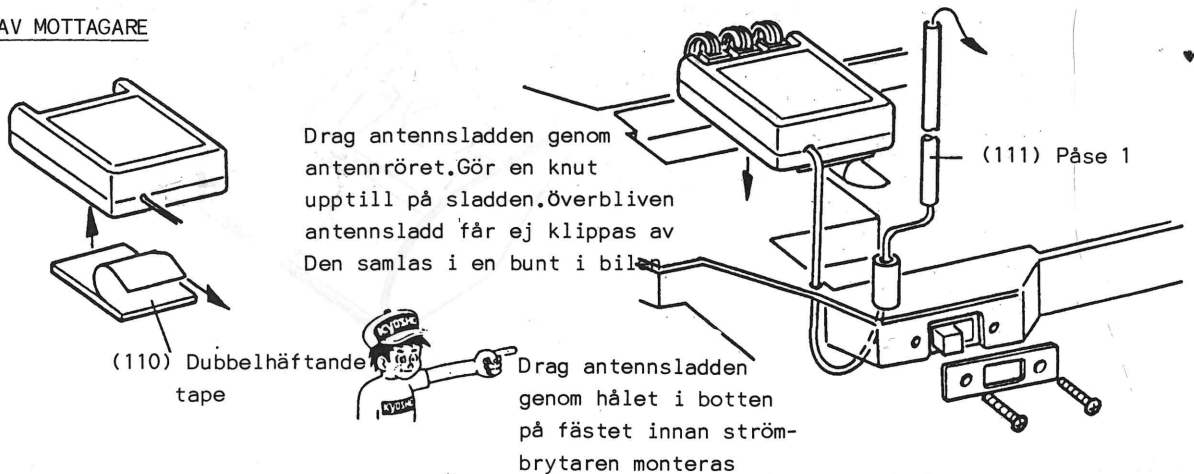

## 36 KAROSSEN

Klipp till karossen enligt de streckade linjerna. Tillse att kanterna inte får några hack.



(115) Kaross

Borra 2st 6mm hål för karossfästena

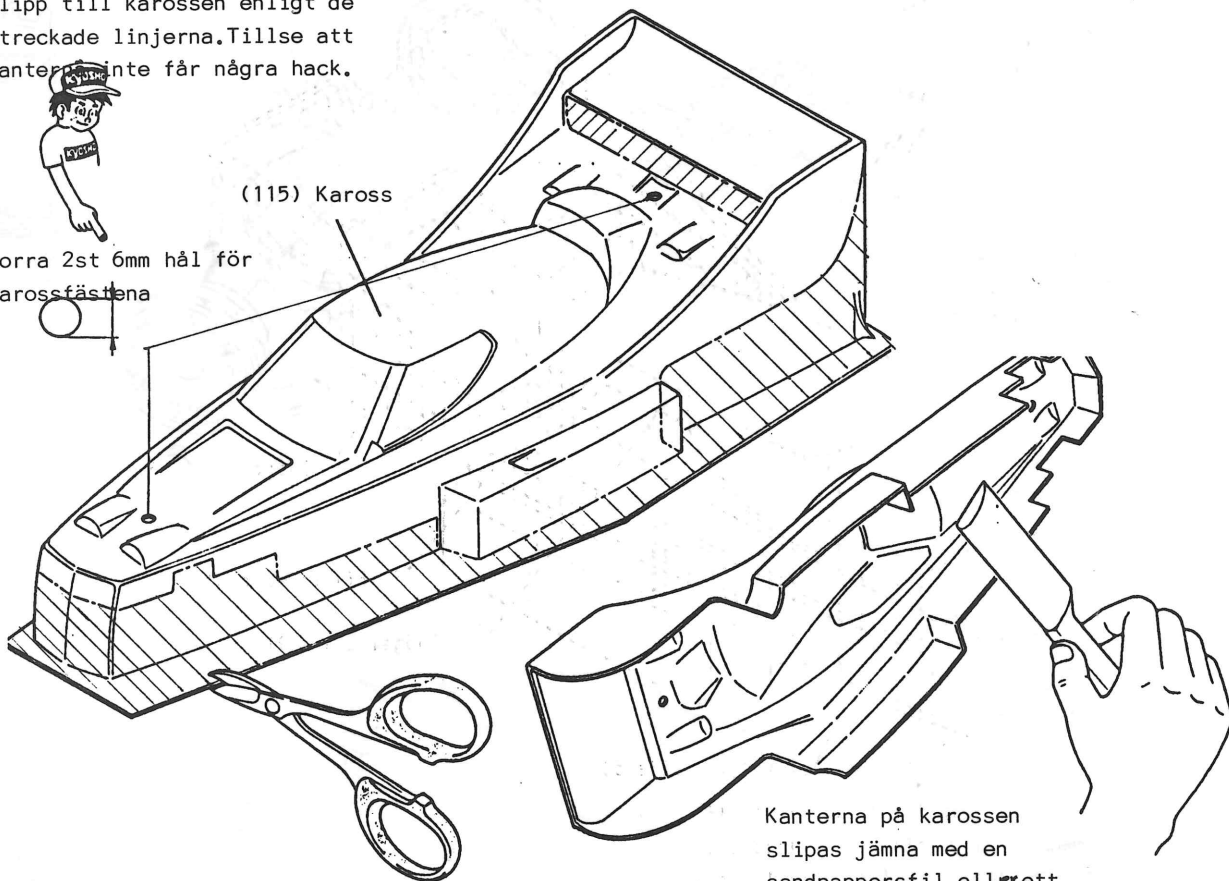

Kanterna på karossen slipas jämna med en sandpappersfil eller ett fint sandpapper.

## 37 KAROSSMALNING

Karossen tvättas med tvål och vatten och sköljes noga. Måla på insidan av karossen för perfekt glans och hållbarhet. Rör upp färgen i burken noga förra målningen. Måla alltid de mörka ytorna först om du målar med flera färger, så att de inte lyser igenom där du målat med ljusa.

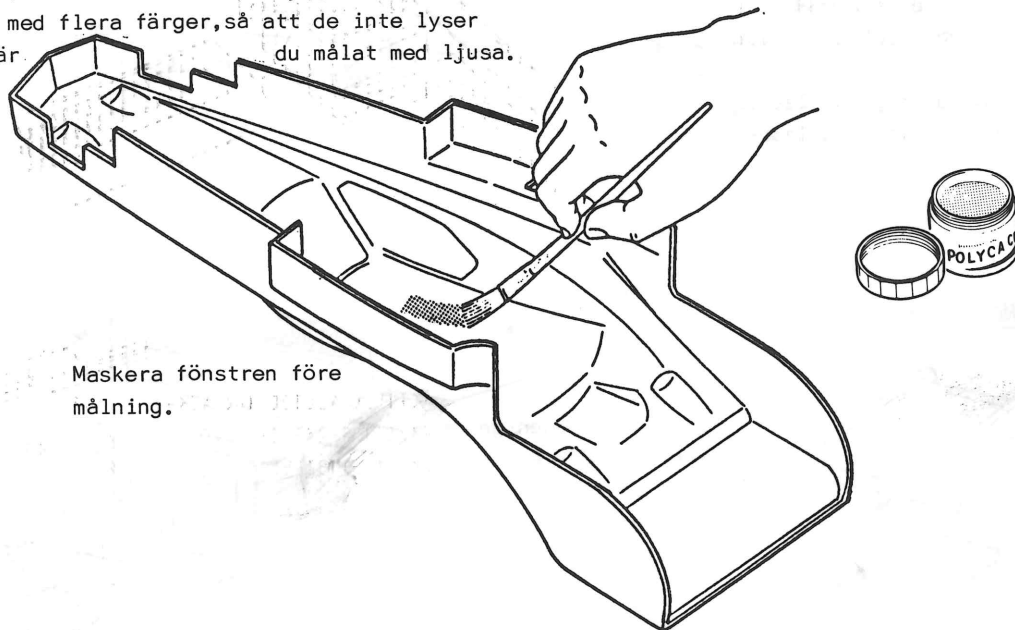

Maskera fönstren före målning.

## 38 MONTERING AV DECALER

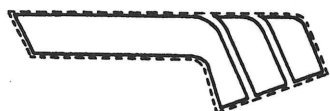

Klipp ut decalerna så nära konturerna som möjligt

Om du vill ha samma utseende på karossen som på kartongomslaget monteras decalerna enligt bilden

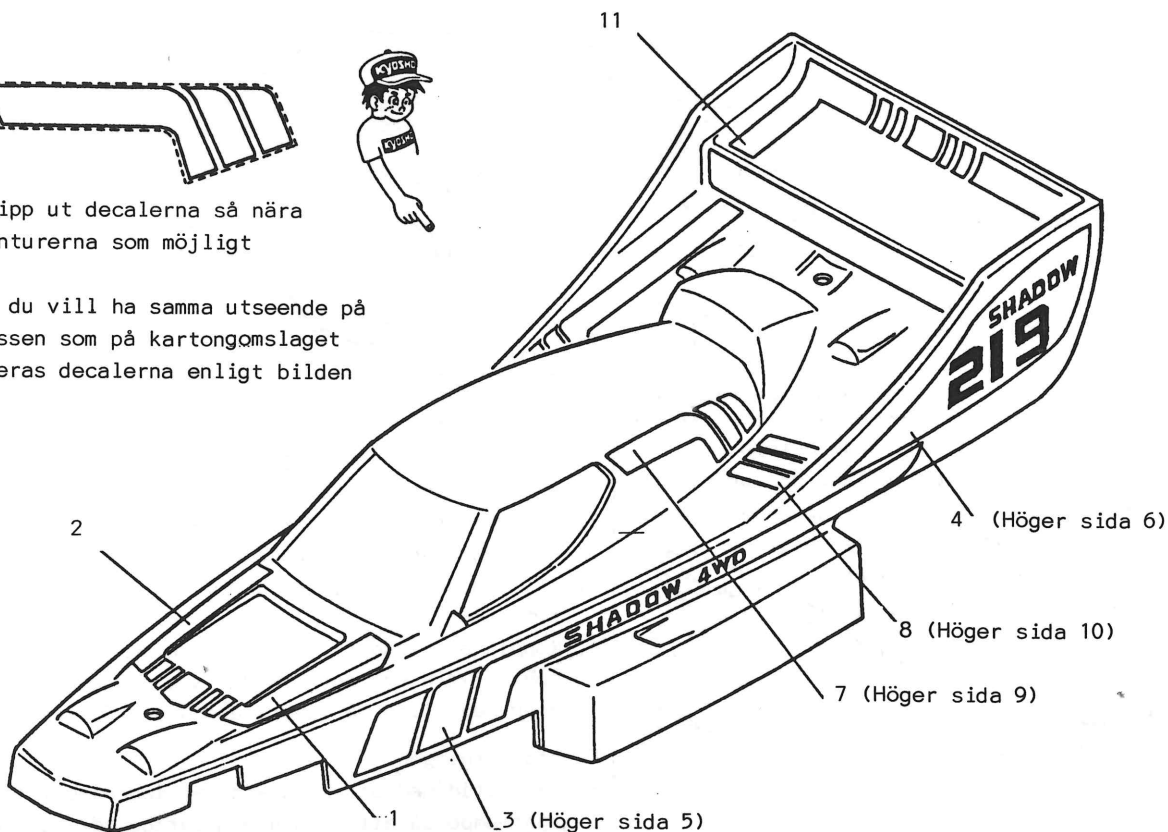

Långa eller stora decaler: Börja med att lossa ett hörn av skyddspapperet så att decalen kan riktas in. Drag loss skyddspapperet bit för bit och stryk fast decalen med hjälp av en trasa så att ev. luftbubblor stryks ut.

## 39

### LADDNING OCH SKÖTSEL AV ACKPAKETET

Anvisningar för laddning och skötsel av ack-paketet medföljer alla KYOSHO och SLOT-CAR ack-paket och laddkablar eller laddare.

OBS Ack-paketet får aldrig kopplas in in direkt på 12 volt. Följ alla laddinstruktioner noga.

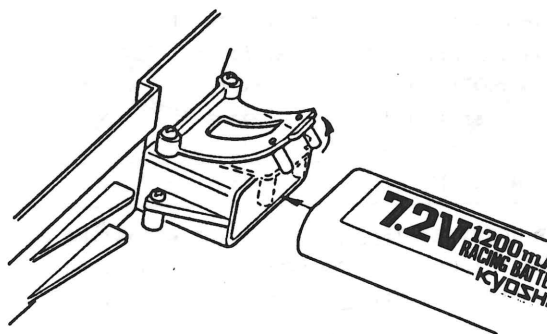

KOPPLA ALLTID UR ACK-PAKETET NÄR DU INTE KÖR MED BILEN

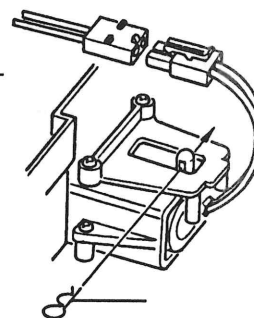

(116) Karossclips



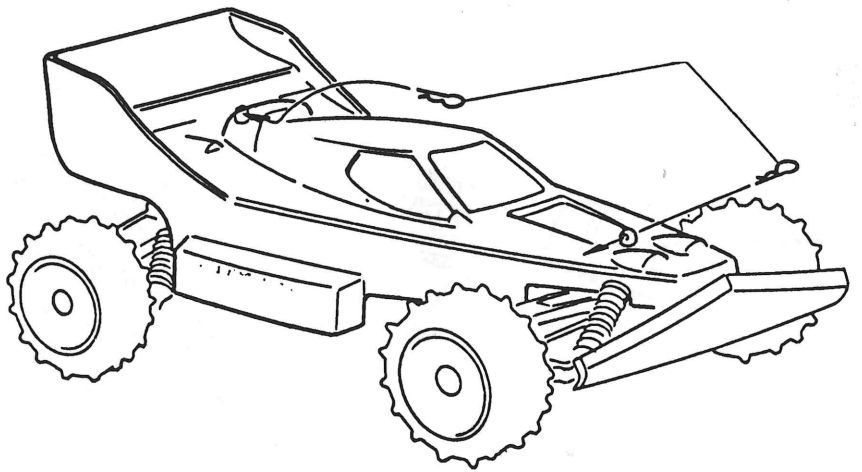

### RAD OCH TIPS FÖRE KÖRNING

Denna bil får strömförsörjningen till både motorn och radion olika delar från 7,2 volt acken. Tänk därför på att sluta köra när du märker att bilen börjar gå långsammare. Om du kör för länge och spänningen i acken blir för låg upphör radion att fungera och du förlorar kontrollen över bilen



OBS! Du måste alltid koppla ur acken när du kört klart med bilen. I annat fall kan de hända olyckor om t.ex fartreglaget rubbas ur sitt läge när du förvarar bilen i en väska eller likn.

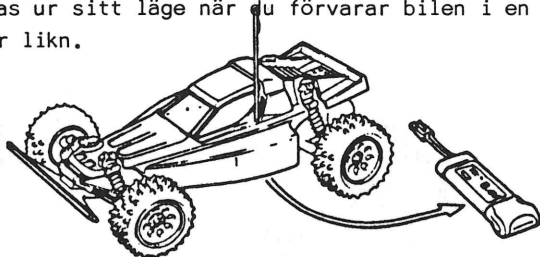

#### Råd och tips före körning

Före varje gång du ska köra ska du kontrollera detta:

1. Att skruvar och muttrar är fastdragna.
2. Att inga kablar är skadade eller ligger i kläm
3. Att fram och bakhjulen och övrig transmission roter lätt.
4. Koppla på strömmen till sändare och mottagare och kontrollera att servona rör sig på normalt sätt, även med bilen på längre avstånd från sändaren.

#### Första körningen

Börja alltid med att köra ett par laddningar (gångar) i lugntempo så att motorn och övriga rörliga delar får köra in sig.

Börja alltid med att köra i stora cirklar på en öppen plats utan hinder. Kör alltid lugnt och sakta i början så att du hinner med att styra.

#### FEL PÅ BILEN?

1. Kontrollera att strömbrytaren är påslagen till sändaren och mottagaren.
2. Störningar från annan sändare? Kontrollera att ingen annan kör på samma kanal som du.
3. Har fartreglagets kontakter ordentlig kontakt med kretskortet?

#### TÄNK ÄVEN PÅ DETTA...

Om du kört mot något hinder, en vägg eller annat ska du inte försöka köra loss bilen då detta kan resultera i ett bränt fartreglage eller en bränd motor p.g.a. extremt hög strömförbrukning. Kontrollera ofta att hjul och transmission roterar lätt så att du inte får skador på motor, fartreglage eller ackpaket p.g.a. konstant hög strömförbrukning. Ett stort motordrev kan under vissa förhållanden ge högre toppfart. Men tänk på att motorn lätt kan bli överhettad och att du får kortare körtid på varje laddning.

Kör gärna in motorn på låg spänning (3-4 volt) i någon timme innan du börja köra den i bilen.

#### EFTER KÖRNING

1. Koppla ur ackpaketet.
2. Gör ren bilen med en borste och kontrollera att alla roterande delar snurrar lätt.
3. Tänk på att smörja alla lagringar, även på motorn, med jämna mellanrum.
4. Kontrollera att alla skruvar och muttrar sitter fast ordentligt.

#### OM MOTORN...

Låt alltid en het motor kallna mellan varje körning. Kontinuerlig körning med en het motor förkortar dess liv märkbart bl.a. p.g.a. att magneterna förlorar sin styrka.

Efter en tids körning kommer kolen att slitas. Det koldamm som då lägger sig inuti motorn rekommenderar vi att du borstar bort med jämna mellanrum. Tag ur kolen och borsta rent med en hård pensel.

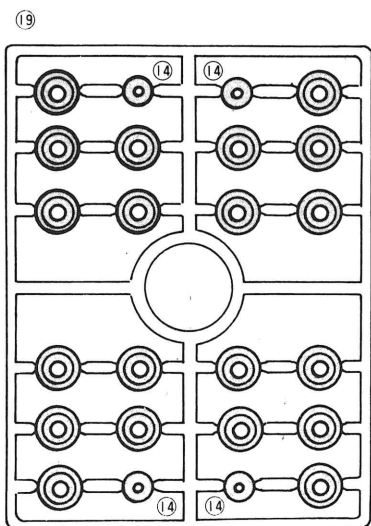

Ingår i reservdelspåse 01.SB019

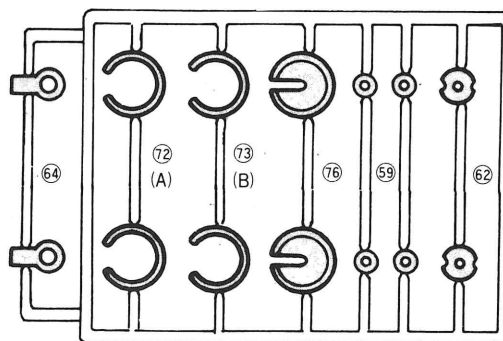

Ingår i reservdelspåse 01.SB017 & 01.SB018

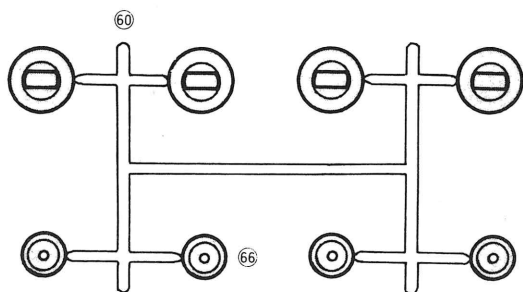

Ingår i reservdelspåse 01.SB017 & 01.SB018

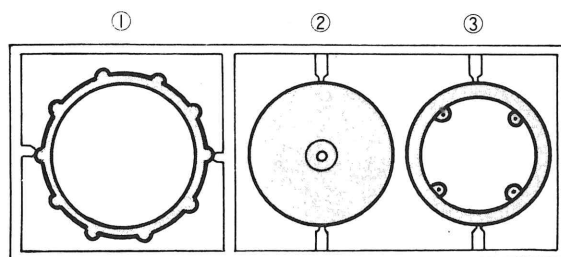

Ingår i reservdelspåse 01.SB004

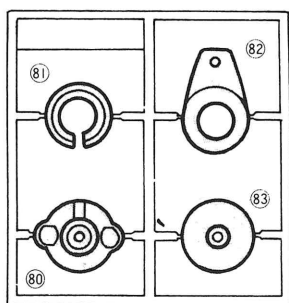

= Reservdelspåse 01.SB012

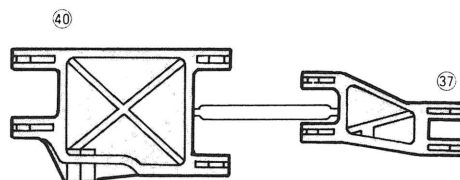

Ingår i reservdelspåse 01.SB007

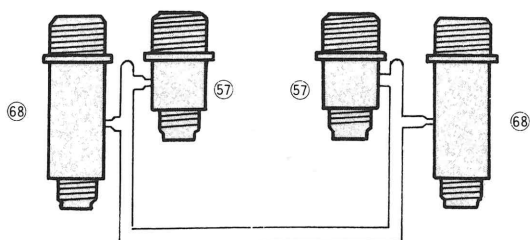

(57) Ingår i reservdelspåse 01.SB017  
(60) Ingår i reservdelspåse 01.SB018

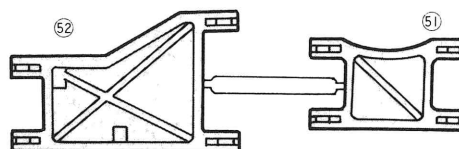

Ingår i reservdelspåse 01.SB008

1. Leta reda på detaljnumret som anges vid varje del i bygganvisningen. Skruvar, muttrar, brickor etc säljes i en hel sats för hela bilen (01.SB030).  
 2. Sök upp detta i listan nedan så finner du ordernumret som du ska ange vid beställningen. I listan RESERVDELAR finner du vad som i övrigt ingår i reservdelspåsen samt priset på påsen. Reservdelarna säljes endast i form av dessa påsar.

3. Reservdelar säljes i den butik som sålt modellen. Om inte butiken kan ta hem de delar du behöver kan dessa beställas från AB SLOTCAR, Box 30191, 104 25 Stockholm. På alla beställningar tillkommer frakt & exp. avgift på 15.00. På telefonorder är frakt & exp 25.00. Leverans mot postförskott.

1	01.SB014	36	01.SB010	72	01.SB017 & 01.SB018	111	01.SD079
2	01.SB004	37	01.SB007	73	01.SB017 & 01.SB018	112	01.EF037
3	01.SB004	38	01.SB016	74	01.SB017	114	01.SB027
4	01.SB004	39	01.SB016	75	01.SB017 & 01.SB018	115	01.SB026
5	01.SB006	40	01.SB007	76	01.SB017 & 01.SB018	116	01.1889
6	01.SB006	41	01.SB016	77	01.SB003	117	01.SB028
7	01.SB006	42	01.SB009	78	01.SB003	119	01.SB025
8	01.SB006	43	01.SB011	79	01.SB017	120	01.SB025
9	01.SB006	44	01.SB022	80	01.SB012	121	01.SB025
10	01.SB001	45	01.SB009	81	01.SB012	122	01.SB025
11	01.SB019	46	01.SB009	82	01.SB012	123	01.SB025
12	01.SB005	47	01.SB023	83	01.SB012	124	01.SB025
13	01.SB015	48	01.SB016	84	01.SB010	125	01.SB025 & 01.PG042
14	01.SB019	49	01.SB024	86	01.SB012	126	01.SB025 & 01.PG042
15	01.SB005	50	01.SB016	87	01.SB010	127	31.20110
16	01.SB001	51	01.SB008	88	01.SB010 & 01.SB025	128	01.SB025
17	01.SB005	52	01.SB008	89	01.SB025 & 01.PG041	129	01.SB010
18	01.SB015	53	01.SB016	90	01.SB025		
19	01.SB019	54	01.SB009	91	01.SB003		
20	01.SB021	55	01.SB009	92	01.SB011		
21	01.SB001 & 01.SB002	56	01.SB016	93	01.SB011		
22	01.SB005	57	01.SB017	94	01.SB011		
23	01.SB001	58	01.SB017 & 01.SB018	95	01.SB011		
24	01.SB020	59	01.SB017 & 01.SB018	96	01.SB025 & 01.BB901		
25	01.SB002	60	01.SB017 & 01.SB018	97	01.SB025		
26	01.SB005	61	01.SB017	98	01.SB025		
27	01.SB015	62	01.SB017 & 01.SB018	99	01.SB001		
28	01.SB005	63	01.SB017 & 01.SB018	100	01.SB029		
29	01.SB015	64	01.SB017 & 01.SB018	101	01.SB103		
30	01.SB005	65	01.SB017	102	01.SB013		
31	01.SB015	66	01.SB017 01.SB018	103	01.SB013		
32	01.SB002	68	01.SB018	107	01.OT052		
33	01.SB015	69	01.SB018	108	01.SB002		
34	01.SB002	70	01.SB018	109	01.SB003		
35	01.SB003	71	01.SB017 & 01.SB018	110	01.1840		

RESERVDELAR

Ordernr.	Beskrivning	Innehåll	C:a pris	EXTRA TILLBEHÖR OCH RACINGDELAR	
01.SB001	Växelhus, fram	10,16,21,23,99	49.00		
01.SB002	Växelhus, bak	104,21,25,32,34,108	49.00	01.1911	Kullager 8x14 mm 2st 65.00
01.SB003	Fäste f stötfångare	35,91,77,78,109	82.00	01.1901	Kullager 5x10 mm 2st 65.00
01.SB004	Fälgsats	2x2,3,4	69.00	01.1903	Kullager 4x8 2st 65.00
01.SB005	Drevsats	12,15,17,26,28,30		01.OT050	Motordrev 13T 27.00
		2x22	82.00	01.OT051	Motordrev 14T 27.00
01.SB006	Drevsats f diff.	2x5,7,9 4x6,8	128.00	01.OT024	Motordrev 15T 27.00
01.SB007	Bärarmar, fram	2x37,40	52.00	01.OT053	Motordrev 17T 27.00
01.SB008	Bärarmar, bak	2x51,52	52.00	01.W5021	Fälg, kromad 2st 68.00
01.SB009	Styrspindel	45,46,54,55 2x42	69.00	01.W5001	GOLD Stötdämpare, Stötdämpare m tryck, kammare, aluminiumhus Kort, fram. 2st 238.00
01.SB010	Chassie	129,87,88,84,85,36	88.0	01.W5002	D:o lång, bak 238.00
01.SB011	Linkagesats	92,93 2x95 4x43,94	29.00	01.W5031	Däck m fyrkantiga dobbar för hårt underlag 2 st 104.00
01.SB012	Servoräddare	80,81,82,83,86	29.00	01.W5032	Däck m spetsiga dobbar för mjukt underlag 2st 104.00
01.SB013	Ackhållare	101,102,103	69.00	01.W5061	Drivaxel/hjulaxel m polhemsknut 2st 210.00
01.SB014	Däck	2x1	82.00	01.1951	Stötdämparolja 3 olika hårdhet. 3 fl. 68.00
01.SB015	Axlar för drev	4,18,27,29,31		01.1863	Sponsordecaler. 2 stora ark m olika decaler 57.00
		2x13,33	52.00	EGNA TILLÄGG:	
01.SB016	Bärarmsaxlar	2x38,41,50,53,56			
		6x48 16x39	59.00		
01.SB017	Stötdämpare, fram	2st kompl. fjädrar	128.00		
01.SB018	Stötdämpare, bak	2st kompl. fjädrar	128.00		
01.SB019	Lagersats	4x11,14 20x19	59.00		
01.SB020	Drivknut	2x24	37.00		
01.SB021	Drivknut f kardan	2x20	37.00		
01.SB022	Hjulaxel	2x44	52.00		
01.SB023	Styrspindelaxel	4x47	29.00		
01.SB024	Drivaxel	2x49	64.00		
01.SB025	Fartreglage	Kompl. m motstånd	158.00		
01.BB901	Motstånd f fartr.	98	23.50		
01.SB026	Kaross	115	189.00		
01.SB027	Medbringare	4x114	29.00		
01.SB028	Decalark	117	37.00		
01.SB029	Kardanaxel	100	29.00		
01.SB030	Skrivsats	Kompl. sats f bilen	88.00		
01.EF037	Buntband, kort	6st	18.00		
01.1840	Dubbelhäftande tape		22.00		
01.1889	Karossclips	5x116	12.00		
01.OT052	Motordrev 16T	114	27.00		
01.SD079	Antennrör	5x111	26.00		

KULLAGER

Till bakre hjulaxlarna behövs 4st 5x10mm (2x 01.1901)  
Till främre " " 4st 5x10mm (2x 01.1901)

För att kullagra växelhusen behövs  
(per växelhus) 4st 5x10mm (2x 01.1901)  
2st 4x8mm (1x 01.1903)  
2st 8x15mm (1x 01.1911)  
4st 5x10mm (2x 01.1901)

För att kullagra hela bilen behövs alltså:  
16st 5x10mm (8x 01.1901)  
4st 4x8mm (2x 01.1903)  
4st 8x14mm (2x 01.1911)

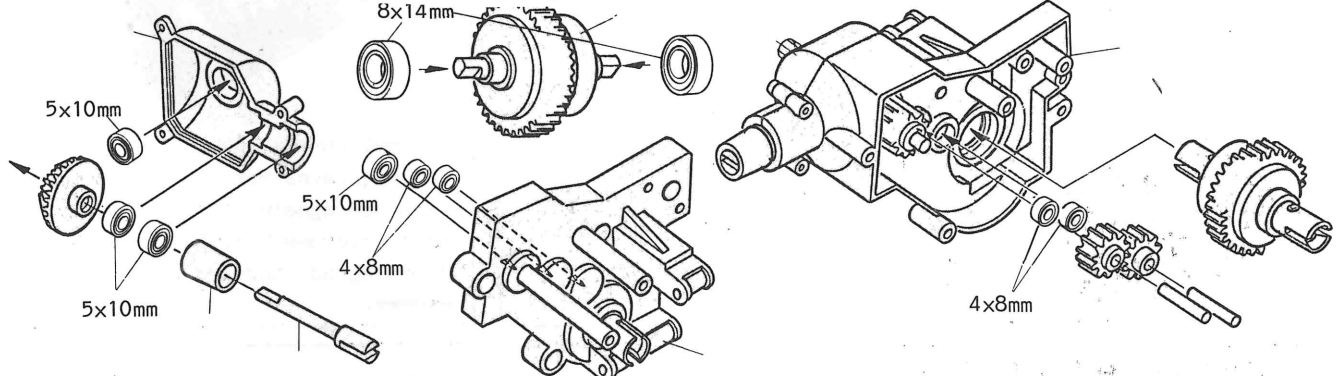

MICRON LINE TAPE

26.00

Decortape för att göra effektlinjer. Även det bästa valet som maskeringstape där du vill göra tvära svängar och där det är trångt. Finns i tre bredder 1, 1.5, 2,5 mm. Välj mellan sex färger: vit, svart, röd, gul, blå & grön.



POLYCA COLOR

23.00

På lexan fäster inte vanliga hobbyfärger. Därför har KYOSHO tagit fram denna specialfärg. Använd vanligt vatten om den behöver spädas och för att göra ren penseln. Avger inga giftiga ångor. Målas på insidan av lexankarossen. Finns i 12 färger: vit, svart, röd, gul, mörkblå, ljusblå, mörkgrön, ljusgrön, orange, violett samt fluorescerande orange och rosa.



01.1941 CAR AID Skruvsortiment 89.00

01.4137 Sortimentask, tom 24.00

Skruvsortiment innehållande skruvar, muttrar, brickor, clips, självgående skruv m.m. Totalt 220 st. D.v.s. det mesta du kan tänka dig för att ersätta borttappade delar. Allt förpackat i en praktisk sortimentask av plast.

Samma sortimentask finns även att köpa lös.



01.1836 BREAK IN MACHINE

415.00

För att få ut maximal kraft och livslängd ur motorn bör den köras in på låg spänning under lång tid. Break in machine drivs med 7,2 upp till 12 volt batteri. D.v.s. en vanlig ack eller ett bilbatteri. Den kan ställas för att ge 3 - 5V

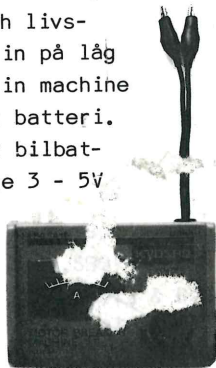

01.4124 RC VÄSKA & STOL 295.00

Väskan försedd med dragkedja. Stolen hopfällbar. Försedd med axelrem.



01.W1011 SPA 240WS

535.00

SPA-serien är speciellt framtagen för bilar med elektroniskt fartreglage med fungerar lika bra med vanligt. SPA 240WS är en av KYOSHOS vassaste motorer. Toppvarv 32.000. Kullagrad. Lindning: 18 varv 0,65x2. Aluminiumendbell.

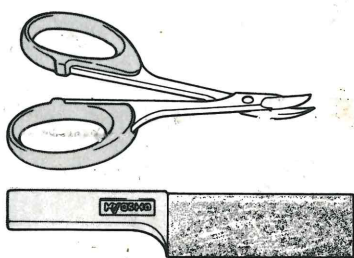

01.1829 KAROSSAX MED FIL 99.00

Professionell sax för dig med höga krav. Mycket hög kvalitet för högsta precision. Klipper plast, tunn plåt, läder etc. En sandpappersfil med med utbytbara slippapper för att jämna av hjulhus etc. ingår.



01.1926 LeMans H-240S

295.00

Vass motor med enkellindning. Motorhus tillverkat i ett stycke. Naturligtvis balanserat ankare och diamant slipad kollektor. Toppvarv 25.000. Kullagrad. Lindning: 20 varv 0,85.



01.1895 LeMans 360ST

179.00

360 motorerna har extra långt ankare och mgneter för att ge maximalt vridmoment. Toppvarv 20.000. Bronslagrad. Lindning 22 varv 0,85. endbell.

**KYOSHO**  
THE FINEST RADIO CONTROL MODELS

SÄLJES I HOBBYFACKHANDELN. DISTRIBUTERAS AV:  
AB SLOT CAR BOX 30191 104 25 STOCKHOLM  
TELEFON: 08 - 53 57 30